



1

Facile

PULL SANS MANCHES

Point employé

POINT DE SABLE, aig. n° 8. Sur un nombre de m. impair.

1er rg (endroit du travail) : endroit.

2ème rg : * 1 m. envers, 1 m. endroit *, répéter de * à *, terminer par 1 m. envers.

Répéter ces 2 rgs.

Point de broderie : voir pages conseils.

Echantillon

Un carré de 10 cm point de sable = 12 m. et 16 rgs.

Important : voir pages conseils.

Réalisation

DOS :

Monter aig. n° 8 :

4 ans : 39 m.

6 ans : 43 m.

8 ans : 47 m.

10 ans : 51 m.

12 ans : 53 m.

14/16 ans : 57 m.

Tricoter point de sable.

A 25-29-33-37-41-45 cm (40-48-54-60-66-72 rgs) de hauteur totale, augmenter de chaque côté tous les 2 rgs 4 fs 1 m.

Tailles		4 ans	6 ans	8 ans	10 ans	12 ans	14/16 ans
Qualité GALAXIE		Nombre de pelotes					
Orbite	251.691	7	9	10	12	13	15
1 épingle métal foncé long. 7 cm réf. 287.001, 7,70 € l'unité breloques vieil argent réf. 287.021, 4,90 € (lot de 4)							
1 aiguillée de fil vert							
aig. n° 8							

Emmanchures :

Continuer sur les 47-51-55-59-61-65 m. obtenues.

Epaules et encolure :

A 14-15-16-17-18-19 cm de hauteur d'emmanchures (68-78-86-94-102-108 rgs de hauteur totale), rabattre de chaque côté tous les 2 rgs :

4 ans : 1 fs 4 m., 2 fs 5 m.

6 ans : 3 fs 5 m.

8 ans : 2 fs 5 m., 1 fs 6 m.

10 ans : 1 fs 5 m., 2 fs 6 m.

12 ans : 3 fs 6 m.

14/16 ans : 2 fs 6 m., 1 fs 7 m.

Rabattre les 19-21-23-25-25-27 m. restantes pour l'encolure.

DEVANT :

Commencer comme le dos.

A 25-29-33-37-41-45 cm (40-48-54-60-66-72 rgs) de hauteur totale, augmenter de chaque côté comme au dos.

Encolure :

A 40-45-50-54-59-64 cm (64-74-82-88-96-102 rgs) de hauteur totale, rabattre les 11-13-15-17-17-19 m. centrales, continuer chaque côté séparément en rabattant côté encolure tous les 2 rgs 1 fs 3 m., 1 fs 1 m.

Epaules :

Rabattre à la même hauteur et comme au dos.

COL :

Monter aig. n° 8 :

4 ans : 43 m.

6 ans : 47 m.

8 ans : 51 m.

10 ans : 55 m.

12 ans : 57 m.

14/16 ans : 59 m.

Tricoter 7-7-8-8-8-9 cm (11-11-13-13-13-15 rgs) point de sable, laisser les m. en attente.

FINITIONS :

Assembler les épaules.

Poser le col au point de mailles au bord de l'encolure.

Faire les coutures des côtés du pull en laissant libre 10 cm de chaque côté en bas du corps.

Glisser les breloques sur l'épingle, plier l'aiguillée de fil vert en 2, en commençant à la pliure broder avec les 2 fils le dessus de l'épingle au point de feston en séparant chaque breloque par 2 points et terminer l'aiguillée par une cordelière.

Placer l'épingle sur le devant gauche (voir photo).

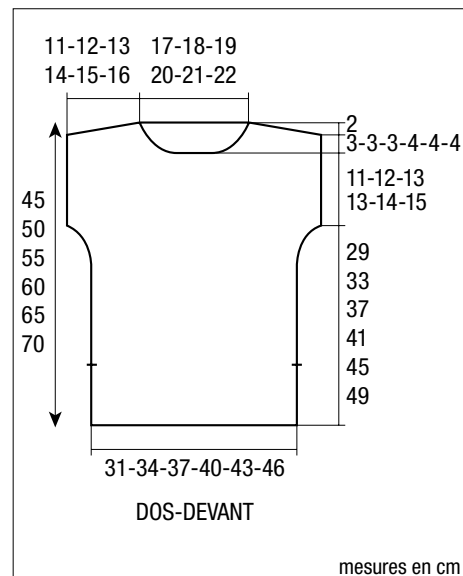

BERGERE
de France