



317

Facile

PULL EVASE

Tailles 2-4-6-8 ans

Points employés

Le modèle est entièrement réalisé en tricotant ensemble 1 fil TWEEDINE et 1 fil ANGEL. Préparer des pelotons bicolores afin que l'aspect chiné soit régulier.

COTES 2/2, aig. n° 4 et 4,5.

JERSEY ENDROIT, aig. n° 4,5.

COTES 1/1, aig. n° 4,5.

Echantillons

Un carré de 10 cm jersey endroit = 19 m. et 26 rgs.
Un carré de 10 cm côtes 2/2 légèrement étirées aig. n° 4,5 = 20 m. et 26 rgs.

Important : voir page conseils.

Réalisation

DOS :

Monter 84-90-96-102 m. aig. n° 4. Tricoter 4 rgs côtes 2/2.

Continuer jersey endroit aig. n° 4,5 en répartissant 12 diminutions au 1er rg (= 72-78-84-90 m.).

A 17-20-23-26 cm (48-56-64-72 rgs) de hauteur totale, répartir 12 diminutions en formant des plis : tricoter 9-10-12-13 m. endroit, 1 pli vers la gauche (= glisser 3 m. sur l'aig. aux. devant le travail et tricoter ensemble endroit chaque m. de l'aig. aux. avec 1 m. de l'aig. gauche), 9-11-12-14 m. endroit, 1 pli vers la gauche, 12 m. endroit, 1 pli vers la droite (= glisser 3 m. sur l'aig. aux. derrière le travail et tricoter ensemble endroit chaque m. de l'aig. gauche avec 1 m. de l'aig. aux.), 9-11-12-14 m.

Tailles			2 ans	4 ans	6 ans	8 ans
			Nombre de pelotes			
TWEEDINE	Orchis	248.991	4	4	5	6
ANGEL	Framboise	212.171	2	2	3	3
aig. n° 4 et 4,5						
1 aig. aux.						
3 boutons Filf réf. 602.291 (lot de 4)						

endroit, 1 pli vers la droite, 9-10-12-13 m. endroit.

Continuer sur les 60-66-72-78 m. restantes.

A 18-21-24-27 cm (50-58-66-74 rgs) de hauteur totale, tricoter côtes 2/2 aig. n° 4,5 en commençant par :

2 ans : 1 m. envers.

4 ans : 2 m. endroit.

6 ans : 1 m. endroit.

8 ans : 2 m. envers.

Emmanchures :

A 22-25-28-31 cm (60-68-76-84 rgs) de hauteur totale, rabattre de chaque côté tous les 2 rgs :

2 ans : 1 fs 3 m., 1 fs 2 m., 2 fs 1 m.

4 ans : 1 fs 3 m., 1 fs 2 m., 3 fs 1 m.

6 ans : 1 fs 3 m., 1 fs 2 m., 4 fs 1 m.

8 ans : 1 fs 3 m., 2 fs 2 m., 3 fs 1 m.

Continuer sur les 46-50-54-58 m. restantes.

Epaules et encolure :

A 12-13-14-15 cm de hauteur d'emmanchures (92-102-112-122 rgs de hauteur totale), rabattre de chaque côté tous les 2 rgs :

2 ans : 2 fs 3 m., 1 fs 4 m.

4 ans : 1 fs 3 m., 2 fs 4 m.

6 ans : 3 fs 4 m.

8 ans : 2 fs 4 m., 1 fs 5 m.

En même temps que la 1ère diminution d'épaule, rabattre les 22-24-26-28 m. centrales, continuer chaque côté séparément en rabattant côté encolure tous les 2 rgs 1 fs 2 m.

DEVANT :

Tricoter comme le dos jusqu'à l'ouverture.

Ouverture :

A 1 cm de hauteur en côtes 2/2 (52-60-68-76 rgs de hauteur totale), tricoter 29-32-35-38 m. côtes 2/2 et les laisser en attente, augmenter 1 m., 1 m. endroit, augmenter 1 m., 1 m. endroit et tricoter 29-32-35-38 m. côtes 2/2 en commençant par 2 m. envers.

Continuer sur les 33-36-39-42 m. de gauche en tricotant côtes 1/1 les 4 m. côté ouverture.

Au 5ème rg de hauteur d'ouverture former 1 boutonnière d'1 m. à 3 m. du bord, former 2 autres boutonnières à 10-10-11-12 rgs d'intervalle.

Emmanchure :

Rabattre à gauche à la même hauteur et comme au dos.

Encolure :

A 9-9-10-11 cm de hauteur d'emmanchures (84-92-102-112 rgs de hauteur totale), rabattre à droite tous les 2 rgs 1 fs 8-9-10-11 m., 1 fs 3 m., 1 fs 2 m., 3 fs 1 m.

Epaule :

Rabattre à gauche à la même hauteur et comme au dos.

Reprendre les 29-32-35-38 m. laissées en attente à droite, relever 4 m. derrière les 4 m. côtes 1/1 du côté gauche et tricoter en sens inverse mais sans boutonnières.

MANCHES :

Monter 62-66-70-74 m. aig. n° 4. Tricoter 4 rgs côtes 2/2.

Continuer jersey endroit aig. n° 4,5 en répartissant

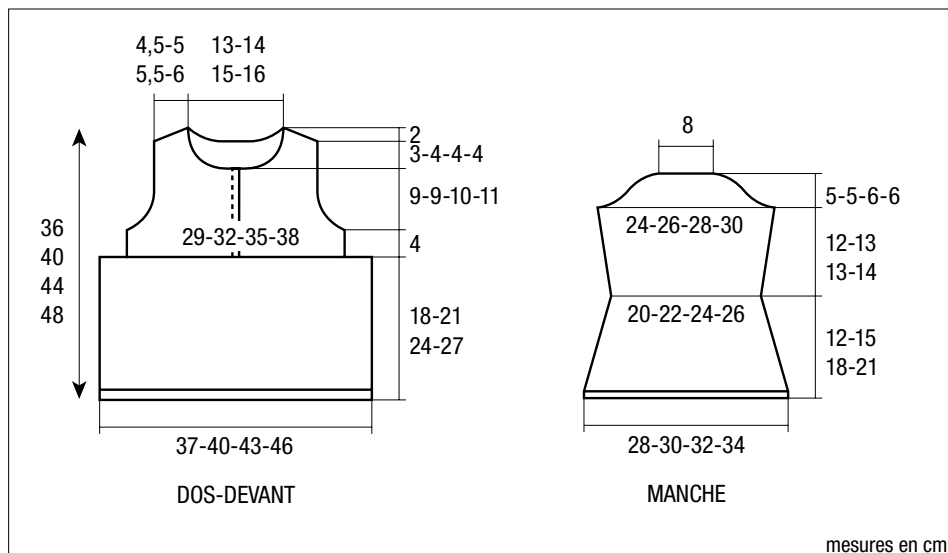

8 diminutions au 1er rg (= 54-58-62-66 m.) puis en diminuant de chaque côté à 1 m. du bord (= tricoter 1 m. endroit, 2 m. ensemble endroit, continuer le rg et lorsqu'il reste 3 m. sur l'aig. gauche, tricoter 1 S.S., 1 m. endroit) :

2 ans : 4 fs 1 m. tous les 4 rgs, 2 fs 1 m. tous les 6 rgs.

4 ans : 6 fs 1 m. tous les 6 rgs.

6 ans : 4 fs 1 m. tous les 8 rgs, 2 fs 1 m. tous les 6 rgs.

8 ans : 2 fs 1 m. tous les 10 rgs, 4 fs 1 m. tous les 8 rgs.

A 12-15-18-21 cm (34-42-50-58 rgs) de hauteur totale, tricoter côtes 2/2 aig. n° 4,5 sur les 42-46-50-54 m. restantes.

Dès le 5ème rg de côtes 2/2, continuer en augmentant à 1 m. du bord :

2 ans : 2 fs 1 m. tous les 6 rgs, 2 fs 1 m. tous les 8 rgs.

4 ans- 6 ans et 8 ans : 4 fs 1 m. tous les 8 rgs.

Continuer sur les 50-54-58-62 m. obtenues.

A 24-28-31-35 cm (66-76-84-94 rgs) de hauteur totale, former l'arrondi en rabattant de chaque côté tous les 2 rgs :

2 ans : 1 fs 3 m., 5 fs 2 m., 1 fs 3 m. et les 18 m. restantes.

4 ans : 2 fs 3 m., 3 fs 2 m., 2 fs 3 m. et les 18 m. restantes.

6 ans : 2 fs 3 m., 4 fs 2 m., 2 fs 3 m. et les 18 m. restantes.

8 ans : 3 fs 3 m., 2 fs 2 m., 3 fs 3 m. et les 18 m. restantes.

BORDURE D'ENCOLURE :

Monter 90-94-98-102 m. aig. n° 4. Tricoter 4 rgs côtes 2/2 et laisser les m. en attente.

FINITIONS :

Assembler les épaules.

Poser au point de mailles la bordure au bord de l'encolure.

Coudre l'arrondi des manches au bord des emmanchures.

Faire les coutures des manches et des côtés du pull.

Coudre les boutons.