



15

Facile

ROBE SANS MANCHES

Points employés

CÔTES 1/1, aig. n° 3.

JERSEY ENVERS RAYÉ, aig. n° 3,5.

Rayures : Tricoter 10 rgs Calisson, 6 rgs Féria. Répéter ces 16 rgs.

Réglage machine : voir pages conseils.

Echantillon

Un carré de 10 cm jersey envers rayé = 22 m. et 30 rgs.

Important : voir pages conseils.

Réalisation

DOS :

Monter 131-139-147-159 m. Calisson aig. n° 3. Tricoter 2 cm (8 rgs) côtes 1/1.

Continuer jersey envers rayé aig. n° 3,5 en diminuant de chaque côté à 3 m. du bord :

S : 14 fs 1 m. tous les 8 rgs, 7 fs 1 m. tous les 6 rgs.

M et L : 17 fs 1 m. tous les 8 rgs, 4 fs 1 m. tous les 6 rgs.

XL : 19 fs 1 m. tous les 8 rgs, 2 fs 1 m. tous les 6 rgs.

Pour diminuer 1 m. à 3 m. du bord : tricoter 3 m. envers, 2 m. ensemble envers, continuer le rg et lorsqu'il reste 5 m. sur l'aig. gauche, tricoter 2 m. ensemble envers, 3 m. envers.

Continuer sur les 89-97-105-117 m. restantes.

| Tailles | | S | M | L | XL |
|-------------------------|---------|--------------------------|---|---|----|
| Qualité LAVANDOU | | Nombre de pelotes | | | |
| Calisson | 289.511 | 5 | 6 | 6 | 7 |
| Féria | 289.641 | 3 | 3 | 3 | 4 |
| aig. n° 3 et 3,5 | | | | | |

Emmanchures :

A 56-58-59-60 cm (170-176-178-182 rgs) de hauteur totale, rabattre de chaque côté :

S : tous les 2 rgs 2 fs 2 m., 1 fs 1 m., tous les 4 rgs 3 fs 1 m., tous les 6 rgs 6 fs 1 m.

M : tous les 2 rgs 1 fs 3 m., 1 fs 2 m., 2 fs 1 m., tous les 4 rgs 4 fs 1 m., tous les 6 rgs 6 fs 1 m.

L : tous les 2 rgs 1 fs 3 m., 1 fs 2 m., 3 fs 1 m., tous les 4 rgs 6 fs 1 m., tous les 6 rgs 6 fs 1 m.

XL : tous les 2 rgs 1 fs 3 m., 2 fs 2 m., 8 fs 1 m., tous les 4 rgs 7 fs 1 m., tous les 6 rgs 3 fs 1 m.

Continuer sur les 61-63-65-67 m. restantes.

Encolure :

A 25-26-28-29 cm de hauteur d'emmanchures (246-254-264-270 rgs de hauteur totale), rabattre les 25-27-29-31 m. centrales, continuer chaque côté séparément en rabattant côté encolure tous les 2 rgs 1 fs 3 m., 1 fs 2 m., 3 fs 1 m.

Epaules :

A 29-30-32-33 cm de hauteur d'emmanchures (258-266-276-282 rgs de hauteur totale), rabattre les 10 m. restantes.

DEVANT :

Commencer comme le dos.

Emmanchures :

Rabattre à la même hauteur et comme au dos.

Encolure :

A 10-10-11-11 cm de hauteur d'emmanchures (200-206-212-216 rgs de hauteur totale), rabattre les 11-13-15-17 m. centrales, continuer chaque côté séparément en rabattant côté encolure tous les 2 rgs 1 fs 3 m., 1 fs 2 m., 2 fs 1 m., tous les 4 rgs 4 fs 1 m., tous les 6 rgs 4 fs 1 m.

Epaules :

Rabattre à la même hauteur et comme au dos.

BORDURE D'ENCOLURE :

Monter 161-169-177-185 m. Calisson aig. n° 3. Tricoter 4 rgs côtes 1/1 et laisser les m. en attente.

BORDURES D'EMMANCHURES (2) :

Monter 143-153-169-183 m. Calisson aig. n° 3. Tricoter 4 rgs côtes 1/1 et laisser les m. en attente.

FINITIONS :

Assembler les épaules.

Poser au point de mailles les bordures au bord de l'encolure et des emmanchures.

Faire les coutures des côtés de la robe.

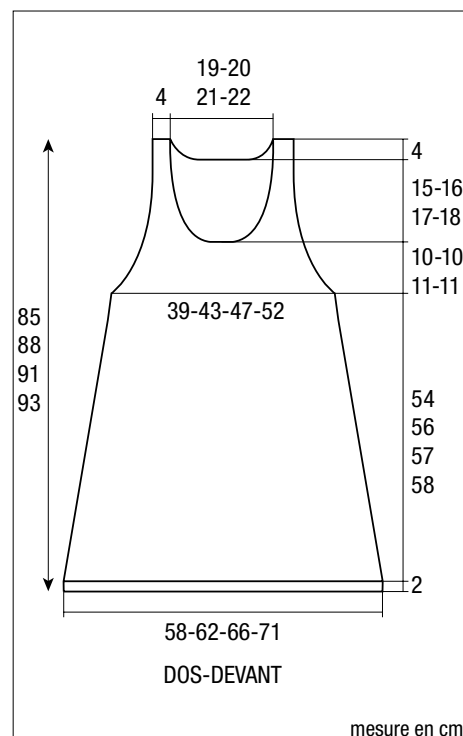

BERGERE
de France