

BERGERE

DE FRANCE



M1739

Gros gilet col V

Chunky V neck Cardigan

Dik V-halsvest

TAILLES - SIZES - MATEN
S M L XL XXL

100% RECYCLÉ 8

PELOTES - BALLS - BOLLEN

Écru 10416 8 9 9 10 11

Gros gilet col V

Chunky V neck Cardigan — Dik V-halsvest



100% RECYCLÉ 8

Ecru 10416

TAILLES - SIZES - MATEN

S M L XL XXL

PELOTES - BALLS - BOLLEN

8 9 9 10 11

☺ 50339

4 boutons en coton recyclé écru Ø 25 mm
4 ecru recycled cotton buttons Ø 25 mm
4 ecruleurige knopen Ø 25 mm

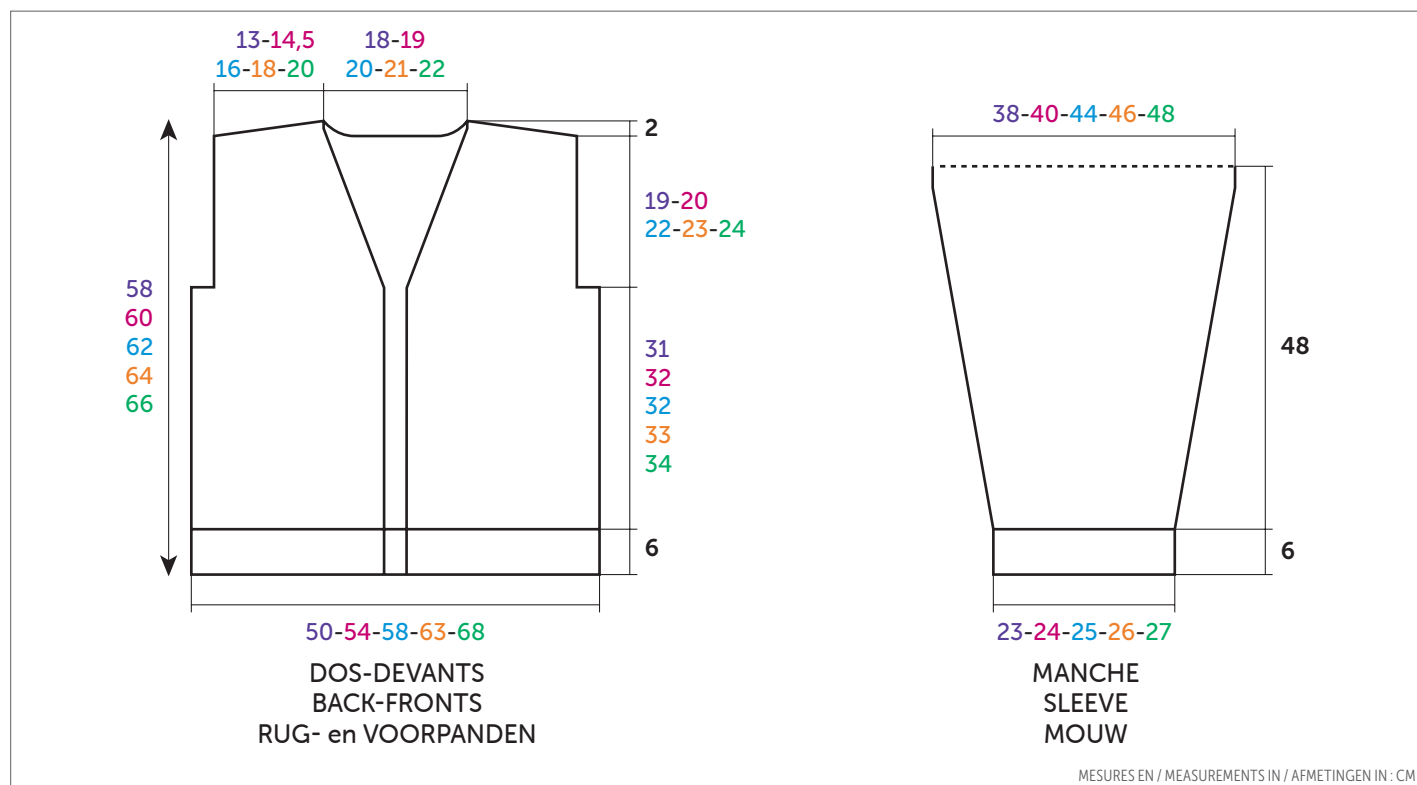

FRANÇAIS

AIGUILLES
n° 7 et 8

ACCESSOIRES

4 boutons en coton recyclé écru
Ø 25 mm réf. 50339 (lot de 6)

Points employés

CÔTES 2/2, aig. n° 7.

JERSEY ENDROIT, aig. n° 8.

CÔTES 1/1, aig. n° 7.

Echantillon

Pour réussir votre modèle, il est important de tricoter l'échantillon (consulter nos astuces et conseils sur bergeredefrance.fr/conseils).

Un carré de 10 cm jersey endroit = 11 m. et 14 rgs.

Réalisation

DOS :

Monter 58-62-66-70-78 m. aig. n° 7. Tricoter 6 cm (10 rgs) côtes 2/2 en commençant et terminant par :

S et L : 2 m. endroit,

M - XL et XXL : 2 m. envers,

mais au dernier rg pour S - M - L et XXL diminuer 1 m., XL augmenter 1 m. (= 57-61-65-71-77 m.).

Continuer jersey endroit aig. n° 8.

Emmanchures :

A 37-38-38-39-40 cm (52-54-54-56-58 rgs) de hauteur totale, rabattre 3 m. de chaque côté.

Puis, continuer sur les 51-55-59-65-71 m. restantes.

Epaules et encolure :

A 56-58-60-62-64 cm (78-82-84-88-92 rgs) de hauteur totale, pour les épaules rabattre de chaque côté tous les 2 rgs :

S : 1 x 5 m., 2 x 6 m.,

M : 3 x 6 m.,

L : 2 x 6 m., 1 x 7 m.,

XL : 3 x 7 m.,

XXL : 3 x 8 m.,

en même temps que la 1ère diminution d'épaule, pour l'encolure rabattre les 13-15-17-19-19 m. centrales, continuer chaque côté séparément en rabattant côté encolure 1 x 2 m.

DEVANT GAUCHE :

Monter 27-29-31-33-37 m. aig. n° 7.

Tricoter 6 cm (10 rgs) côtes 2/2 en commençant comme au dos et en terminant par 3 m. endroit, **mais** à la fin du dernier rg **pour XL** augmenter 1 m. (= 27-29-31-34-37 m.).

Continuer jersey endroit aig. n° 8.

Emmanchure et encolure :

A 37-38-38-39-40 cm (52-54-54-56-58 rgs) de hauteur totale, **pour l'emmanchure** à droite rabattre 3 m., **en même temps pour l'encolure** diminuer à gauche à 3 m. du bord :

S : 7 x 1 m. tous les 4 rgs.

M : 2 x 1 m. tous les 2 rgs, 6 x 1 m. tous les 4 rgs.

L : 3 x 1 m. tous les 2 rgs, 6 x 1 m. tous les 4 rgs.

XL et XXL : 4 x 1 m. tous les 2 rgs, 6 x 1 m. tous les 4 rgs.

Pour diminuer 1 m. à gauche à 3 m. du bord : Tricoter le rg et lorsqu'il reste 5 m. sur l'aig. gauche, tricoter 1 surjet simple, 3 m. endroit.

Épaule :

Rabattre à droite comme au dos.

DEVANT DROIT :

Monter 27-29-31-33-37 m. aig. n° 7. Tricoter 6 cm (10 rgs) côtes 2/2 en commençant par 3 m. endroit et en terminant comme au dos, **mais** au début du dernier rg **pour XL** augmenter 1 m. (= 27-29-31-34-37 m.).

Continuer jersey endroit aig. n° 8.

Emmanchure et encolure :

A 37-38-38-39-40 cm (52-54-54-56-58 rgs) de hauteur totale, **pour l'emmanchure** à gauche rabattre 3 m., **en même temps pour l'encolure** diminuer à droite comme au devant gauche.

Pour diminuer 1 m. à droite à 3 m. du bord : Tricoter 3 m. endroit, 2 m. ensemble endroit et terminer le rg.

Épaule :

Rabattre à gauche comme au dos.

MANCHES :

Monter 26-26-30-30-30 m. aig. n° 7. Tricoter 6 cm (24 rgs) côtes 2/2, **mais** au dernier rg **pour S et XXL** augmenter 1 m., **M** augmenter 1 m. de chaque côté, **L** diminuer 1 m. (= 27-28-29-30-31 m.).

Continuer jersey endroit aig. n° 8 en augmentant de chaque côté à 2 m. du bord :

S : 4 x 1 m. tous les 8 rgs, 4 x 1 m. tous les 6 rgs.

M : 2 x 1 m. tous les 8 rgs, 7 x 1 m. tous les 6 rgs.

L : 8 x 1 m. tous les 6 rgs, 2 x 1 m. tous les 4 rgs.

XL : 7 x 1 m. tous les 6 rgs, 4 x 1 m. tous les 4 rgs.

XXL : 5 x 1 m. tous les 6 rgs, 7 x 1 m. tous les 4 rgs.

Puis, continuer sur les 43-46-49-52-55 m. obtenues.

Haut de la manche :

A 54 cm (78 rgs) de hauteur totale, laisser les m. en attente.

BORDURE :

Monter 9 m. aig. n° 7. Tricoter côtes 1/1 en commençant par 2 m. endroit.

A 140-145-150-155-160 cm de haut, rabattre toutes les m.

FINITIONS :

Assembler les épaules.

Coudre le côté avec 1 seule m. endroit de la bordure le long des devants et au bord de l'encolure dos.

Poser à points arrière le haut des manches le long de la partie verticale des emmanchures.

Faire la couture des manches et des côtés du gilet.

Sur la bordure du devant droit, former 4 boutonnières sans couper les fils à 4 m. du bord (consulter nos astuces et conseils sur bergeredefrance.fr/conseils/), la 1ère à 5 cm du bas, la 2ème au début de l'encolure, les autres régulièrement espacées.

Coudre les boutons.



ENGLISH

NEEDLES

7 mm & 8 mm

ACCESSORIES

4 ecru recycled cotton buttons

Ø 25 mm ref. 50339 (pk of 6)

• Stitches used

2/2 RIB, 7 mm needles.

STOCKING STITCH (ST ST), 8 mm needles.

1/1 RIB, 7 mm needles.

• Tension/gauge

To achieve a good result it is essential to make a tension square (see our hints & tips at bergeredefrance.com/advices/).

A 10 cm (4 in) square measured over St St using 8 mm needles = 11 sts & 14 rows.

• To make

BACK :

Using 7 mm needles, CO 58-62-66-70-78 sts,

Row 1 (RS) : p0-2-0-2-2, * k2, p2, rep from * ending with k2-0-2-0-0.

Row 2 : k0-2-0-2-2, * p2, k2, rep from * ending with p2-0-2-0-0.

These 2 rows form 2/2 rib, rep until work measures 6 cm [2½ in] (10 rows)

but on the final row **for S - M - L & XXL** dec 1 st, **XL** inc 1 st (= 57-61-65-71-77 sts). Change to 8 mm needles & starting with a knit row, cont in St St.

Armholes :

When work measures 37-38-38-39-40 cm [14½-15-15-15½-15¾ in] (52-54-54-56-58 rows) total, cast off 3 sts at beg of next 2 rows.

Cont on the rem 51-55-59-65-71 sts.

Shoulders & neck :

When work measures 56-58-60-62-64 cm [22-23-23¾-24½-25¼ in] (78-82-84-88-92 rows) total cont as foll :

Next row (RS) : Cast off 5-6-6-7-8 sts, k14-14-15-16-18, cast off the central 13-15-17-19-19 sts, **for the neck**, knit to end.

Next row : Cast off 5-6-6-7-8 sts, purl to central cast-off sts & leave rem sts on a spare needle.

Each side of neck will now be worked separately.

* Cont to cast off at neck edge on next row : 2 sts once & at the same time cast off at shoulder edge on every alt row 6-6-6-7-8 sts 2-2-1-2-2 times, 0-0-7-0-0 sts once *

With WS of work facing rejoin yarn to rem sts & work from * to * as above.

LEFT FRONT :

Using 7 mm needles, CO 27-29-31-33-37 sts. Work 6 cm [2½ in] (10 rows) 2/2 rib starting in the same way as for Back & ending with k3, **but** at the end of the final row **for XL** inc 1 st (= 27-29-31-34-37 sts).

Change to 8 mm needles & starting with a knit row cont in St St.

Armhole & neck :

When work measures 37-38-38-39-40 cm [14½-15-15-15½-15¾ in] (52-54-54-56-58 rows) total, cast off 3 sts at beg of next RS row **for the armhole**.

Work 3-1-1-1-1 rows straight.

Next row (RS - dec) : knit until 5 sts rem on LH needle, sl1, k1, pss0, k3.

Rep the dec row on every foll 0-**alt-alt**-**alt** row 0-1-2-3-3 times, then on every foll 4th row 6 times.

Shoulder :

When work measures the same as for Back to the shoulder cast off at beg of every RS row : 5-6-6-7-8 sts 1-3-2-3-3 times, 6-0-7-0-0 sts 2-0-1-0-0 times.

RIGHT FRONT :

Using 7 mm needles, CO 27-29-31-33-37 sts. Work 6 cm [2½ in] (10 rows) 2/2 rib starting with k3 & ending the same as for Back, **but** at the start of the final row **for XL** inc 1 st (= 27-29-31-34-37 sts).

Change to 8 mm needles & starting with a knit row cont in St St.

Armhole & neck :

When work measures 37-38-38-39-40 cm [14½-15-15-15½-15¾ in] (52-54-54-56-58 rows) total, cast off 3 sts at beg of next WS row **for the armhole**.

Work 1-0-0-0-0 rows straight.

Next row (RS - dec) : k3, k2tog, knit to end of row.