



391

Qualifiée

LONG GILET ZIPPÉ

Points employés

CÔTES 1/1, aig. n° 7.

POINT FANT., aig. n° 8. Sur un n. de m. impair.

1er rg (endr. du trav.) : endr.

2ème rg : env.

3ème rg : * 1 m. endr., 1 m. endr. double (= piquer l'aig. droite au milieu de la m. située sous la m. à tricoter et faire une m. endr., puis lâcher la m. de l'aig. gauche) *, répéter de * à *, term. par 1 m. endr.

4ème rg : * 1 m. endr., lever la boucle tombée à la m. endr. double du rg précédent et la tric. ens. endr. avec la m. suiv. *, répéter de * à *, term. par 1 m. endr.

5ème rg : 2 m. endr., * 1 m. endr. double, 1 m. endr. *, répéter de * à *, term. par 2 m. endr. au lieu d'1.

6ème rg : 2 m. endr., * lever la boucle tombée à la m. endr. double du rg précédent et la tric. ens. endr.

Tailles			S	M	L	XL	XXL
			Nombre de pelotes				
GALAXIE	Sirius	251.701	20	22	24	26	28
aig. n° 7 et 8							
1 fermeture bleu gris : long. 65 cm (S-M et L) réf. 258.791 long. 70 cm (XL et XXL) réf. 258.801							

avec la m. suiv., 1 m. endr. *, répéter de * à *, term. par 2 m. endr. au lieu d'1.

7ème rg : repr. au 3ème rg.

CÔTES FANT., aig. n° 8. Sur un n. de m. impair.

1er rg (endr. du trav.) : * 1 m. env., 1 m. endr. double *, répéter de * à *, term. par 1 m. env.

2ème rg : * 1 m. endr., 1 m. env. *, répéter de * à *, term. par 1 m. endr.

Répéter ces 2 rgs.

JERSEY ENDR., aig. n° 8.

haut. tot., rab. de ch. côté ts les 2 rgs :

S-M et L : 1 fs 2 m., 3 fs 1 m.

XL : 2 fs 2 m., 2 fs 1 m.

XXL : 2 fs 2 m., 3 fs 1 m.

A 55 cm (96 rgs) de haut. tot., cont. côtes fant. sur les 29-31-35-37-39 m. rest.

Epaules et encolure :

A 19-20-22-23-24 cm de haut. d'emmanchures (114-118-122-126-128 rgs de haut tot.), rab. de ch. côté ts les 2 rgs :

S : 2 fs 2 m., 1 fs 3 m.

M : 1 fs 2 m., 2 fs 3 m.

L : 3 fs 3 m.

XL et XXL : 2 fs 3 m., 1 fs 4 m.

En même temps que la 1ère dim. d'épaule, rab. les 11-11-13-13-15 m. centrales, cont. ch. côté séparément en rab. côté encolure 1 fs 2 m.

Echantillons

Un carré de 10 cm point fant. = 8 m. et 18 rgs.

Un carré de 10 cm côtes fant. = 8 m. et 16 rgs.

Important : voir pages conseils.

Réalisation

DOS :

Monter 39-41-45-49-53 m. aig. n° 7. Tric. 6 cm (8 rgs) côtes 1/1.

Cont. point fant. aig. n° 8.

Emmanchures :

Prendre toutes les mesures en tenant le tricot verticalement.

A 47-48-48-49-49 cm (82-84-84-86-86 rgs) de

DEVANT DROIT :

Monter 21-21-23-25-27 m. aig. n° 7. Tricoter 6 cm (8 rgs) côtes 1/1.

Cont. point fant. aig. n° 8 en augm. 1 m. au 1er rg **uniquement pour tailles M-L-XL-XXL** (= 21-22-24-26-28 m.), term. pour ces tailles par 2 m. endr. au lieu d'1.

Emmanchure :

Rab. à gauche à la même haut. et comme au dos.

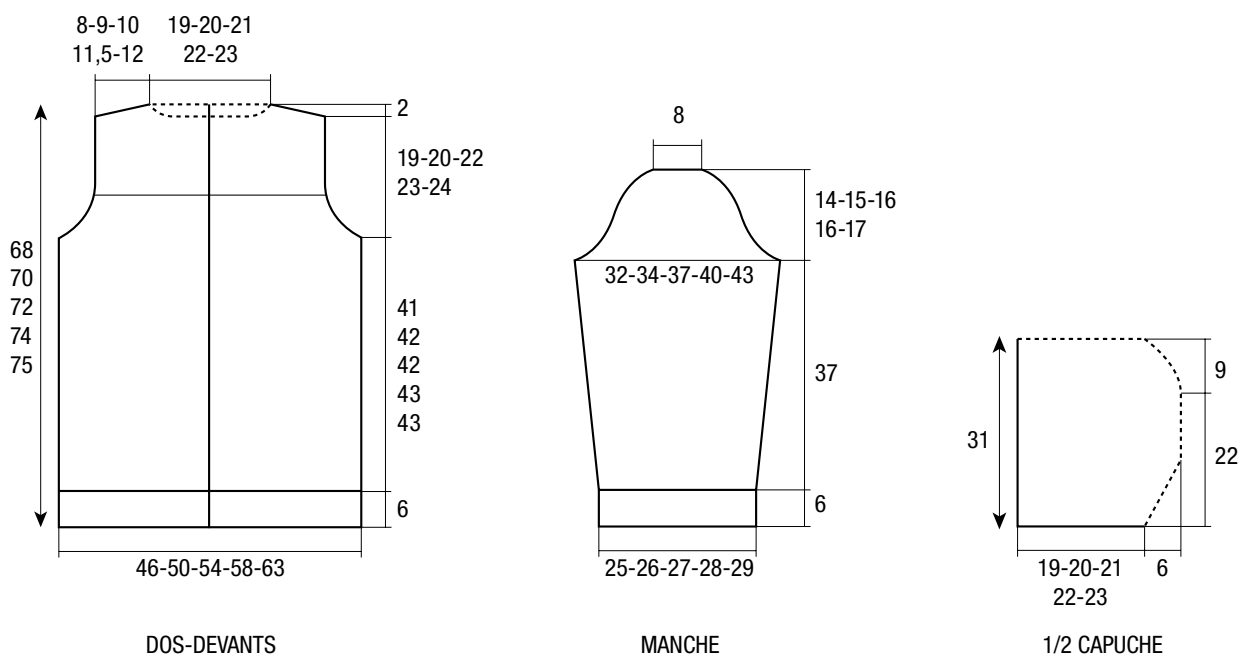

mesures en cm

A 55 cm (96 rgs) de haut. tot., cont. côtes fant. sur les 16-17-19-20-21 m. rest.

Epaulé :

Rab. à gauche à la même haut. et comme au dos, puis laisser en attente les 9-9-10-10-11 m. rest. pour un côté de la capuche.

DEVANT GAUCHE :

Tric. en sens inverse.

CAPUCHE :

Aig. n° 8, reprendre les 9-9-10-10-11 m. laissées en attente au devant droit, relever 23-25-27-29 m. au bord de l'encolure du dos, reprendre les 9-9-10-10-11 m. du devant gauche.

Sur les 41-43-47-47-51 m. obtenues, tric. 9-9-9-9-11 m. côtes fant., 23-25-29-29-29 m. jersey endr., 9-9-9-9-11 m. côtes fant.

Dès le 3ème rg, augm. 1 m. de ch. côté de la m. centrale.

Répéter ces augm. encore 2 fs ts les 2 rgs.

Cont. sur les 47-49-53-53-57 m. obtenues.

A 22 cm (30 rgs) de haut. tot., dim. de ch. côté de la m. centrale ts les 2 rgs 2 fs 1 m., 5 fs 2 m.

Pour dim. 1 m. de ch. côté de la m. centrale : lorsqu'il reste 2 m. avant la m. centrale, tric. 1 S.S., la m. centrale, 2 m. ens. endr., puis term. le rg.

Pour dim. 2 m. de ch. côté de la m. centrale : lorsqu'il reste 3 m. avant la m. centrale, tric. 1 S.D., la m. centrale, 3 m. ens. endr., puis term. le rg.

Glisser 11-12-14-14-16 m. sur une aig. et fermer les m. en chaînette sur l'env.

MANCHES :

Monter 21-23-23-23-25 m. aig. n° 7. Tric. 6 cm (8 rgs) côtes 1/1.

Cont. point fant. aig. n° 8 en augm. de ch. côté :

S et M : 3 fs 1 m. ts les 16 rgs.

L : 4 fs 1 m. tous les 12 rgs.

XL et XXL : 5 fs 1 m. tous les 10 rgs.

Cont. sur les 27-29-31-33-35 m. obtenues.

A 43 cm (74 rgs) de haut. tot., former l'arrondi en rab. de ch. côté :

S : ts les 2 rgs 1 fs 2 m., 1 fs 1 m., ts les 4 rgs 4 fs 1 m., puis ts les 2 rgs 1 fs 1 m., 1 fs 2 m. et les 7 m. rest.

M : ts les 2 rgs 1 fs 2 m., 2 fs 1 m., ts les 4 rgs 4 fs 1 m., puis ts les 2 rgs 1 fs 1 m., 1 fs 2 m. et les 7 m. rest.

L : ts les 2 rgs 1 fs 2 m., 2 fs 1 m., ts les 4 rgs 4 fs 1 m., puis ts les 2 rgs 2 fs 1 m., 1 fs 2 m. et les 7 m. rest.

XL : ts les 2 rgs 1 fs 2 m., 3 fs 1 m., ts les 4 rgs 3 fs 1 m., puis ts les 2 rgs 3 fs 1 m., 1 fs 2 m. et les 7 m. rest.

XXL : ts les 2 rgs 1 fs 2 m., 4 fs 1 m., ts les 4 rgs 3 fs 1 m., puis ts les 2 rgs 3 fs 1 m., 1 fs 2 m. et les 7 m. rest.

FINITIONS :

Assembler les épaules.

Coudre la capuche au bord de l'encolure.

Coudre l'arrondi des manches au bord des emmanchures, puis faire les coutures des manches et des côtés du gilet.

Coudre la fermeture.