



554 TUNIQUE

Facile

Point employé

La tunique est entièrement réalisée en tricotant 2 fils ensemble.

Préparer des pelotons avant de tricoter.

JERSEY ENDROIT, aig. n° 5,5.

Echantillon

Un carré de 10 cm jersey endroit = 18 m. et 23 rgs.

Important : voir pages conseils.

Réalisation

DOS :

Monter 101-109-117-125-135 m. fil employé double. Tricoter jersey endroit en diminuant de chaque côté à 3 m. du bord :

S-M et L : 12 fs 1 m. tous les 10 rgs.

XL et XXL : 2 fs 1 m. tous les 12 rgs, 10 fs 1 m. tous les 10 rgs.

Pour diminuer 1 m. à 3 m. du bord : tricoter 3 m. endroit, 2 m. ensemble endroit, continuer le rg et lorsqu'il reste 5 m. sur l'aig. gauche, tricoter 1 surjet simple, 3 m. endroit.

Continuer sur les 77-85-93-101-111 m. restantes.

Raglan :

A 56-57-57-58-59 cm (130-132-132-134-136 rgs) de haut, de chaque côté rabattre 3 m., puis diminuer tous les 2 rgs à 3 m. du bord :

S : 2 fs 2 m., 20 fs 1 m.

M : * 1 fs 1 m., 1 fs 2 m. *, diminuer 4 fs de * à *, puis 15 fs 1 m.

L : * 2 fs 1 m., 1 fs 2 m. *, diminuer 5 fs de * à *, puis 10 fs 1 m.

XL : * 3 fs 1 m., 1 fs 2 m. *, diminuer 6 fs de * à *, puis 3 fs 1 m.

XXL : * 2 fs 1 m., 1 fs 2 m. *, diminuer 8 fs de * à *, puis 1 fs 1 m., 1 fs 2 m., 2 fs 1 m.

Pour diminuer 2 m. à 3 m. du bord : tricoter 3 m.

Tailles	S	M	L	XL	XXL
Qualité ANGEL	Nombre de pelotes				
Corvette 212.781	8	9	10	11	12
aig. n° 5,5					

endroit, 3 m. ensemble endroit, continuer le rg et lorsqu'il reste 6 m. sur l'aig. gauche, tricoter 1 surjet double, 3 m. endroit.

Tricoter 1 rg sur les 23-25-27-29-31 m. restantes et les rabattre pour l'encolure.

DEVANT :

Commencer comme le dos.

Raglan :

A la même hauteur qu'au dos, de chaque côté rabattre 3 m., puis diminuer tous les 2 rgs à 3 m. du bord :

S : 2 fs 2 m., 18 fs 1 m.

M : * 1 fs 1 m., 1 fs 2 m. *, diminuer 4 fs de * à *, puis 13 fs 1 m.

L : * 2 fs 1 m., 1 fs 2 m. *, diminuer 5 fs de * à *, puis 8 fs 1 m.

XL : * 3 fs 1 m., 1 fs 2 m. *, diminuer 6 fs de * à *, puis 1 fs 1 m.

XXL : * 2 fs 1 m., 1 fs 2 m. *, diminuer 8 fs de * à *, puis 1 fs 1 m., 1 fs 2 m.

Encolure :

Entre-temps, à 3 cm de hauteur de raglan (138-140-140-142-144 rgs de hauteur totale), rabattre la m. centrale, continuer chaque côté séparément en diminuant côté encolure à 3 m. du bord :

S : 2 fs 1 m. tous les 2 rgs, 6 fs 1 m. tous les 4 rgs.

M : 2 fs 1 m. tous les 2 rgs, 7 fs 1 m. tous les 4 rgs.

L : 2 fs 1 m. tous les 2 rgs, 8 fs 1 m. tous les 4 rgs.

XL : 2 fs 1 m. tous les 2 rgs, 9 fs 1 m. tous les 4 rgs.

XXL : 3 fs 1 m. tous les 2 rgs, 9 fs 1 m. tous les 4 rgs.

Après la dernière diminution du raglan, tricoter 1 rg sur les 5 m. restantes et les rabattre.

MANCHE DROITE :

Monter 59-65-71-75-81 m. fil employé double. Tricoter jersey endroit.

A 10 cm (24 rgs) de haut, diminuer de chaque côté 4 fs 1 m. tous les 20 rgs à 3 m. du bord.

Continuer sur les 51-57-63-67-73 m. restantes.

Raglan :

A 45-46-46-46-46 cm (104-106-106-106-106 rgs) de hauteur totale, de chaque côté rabattre 3 m., puis diminuer à 3 m. du bord à gauche :

S : 5 fs 1 m. tous les 4 rgs, 14 fs 1 m. tous les 2 rgs,

M : 3 fs 1 m. tous les 4 rgs, 19 fs 1 m. tous les 2 rgs,

L : 3 fs 1 m. tous les 4 rgs, 22 fs 1 m. tous les 2 rgs,

XL : 2 fs 1 m. tous les 4 rgs, 25 fs 1 m. tous les 2 rgs,

XXL : 30 fs 1 m. tous les 2 rgs,

et en même temps à droite :

S : 5 fs 1 m. tous les 4 rgs, 12 fs 1 m. tous les 2 rgs,

M : 3 fs 1 m. tous les 4 rgs, 17 fs 1 m. tous les 2 rgs,

L : 3 fs 1 m. tous les 4 rgs, 20 fs 1 m. tous les 2 rgs,

XL : 2 fs 1 m. tous les 4 rgs, 23 fs 1 m. tous les 2 rgs,

XXL : 28 fs 1 m. tous les 2 rgs,

puis pour toutes les tailles, rabattre à droite tous les 2 rgs 3 fs 3 m.

MANCHE GAUCHE :

Tricoter le raglan en sens inverse.

FINITIONS :

Assembler les raglans.

Faire les coutures des manches et des côtés de la tunique.

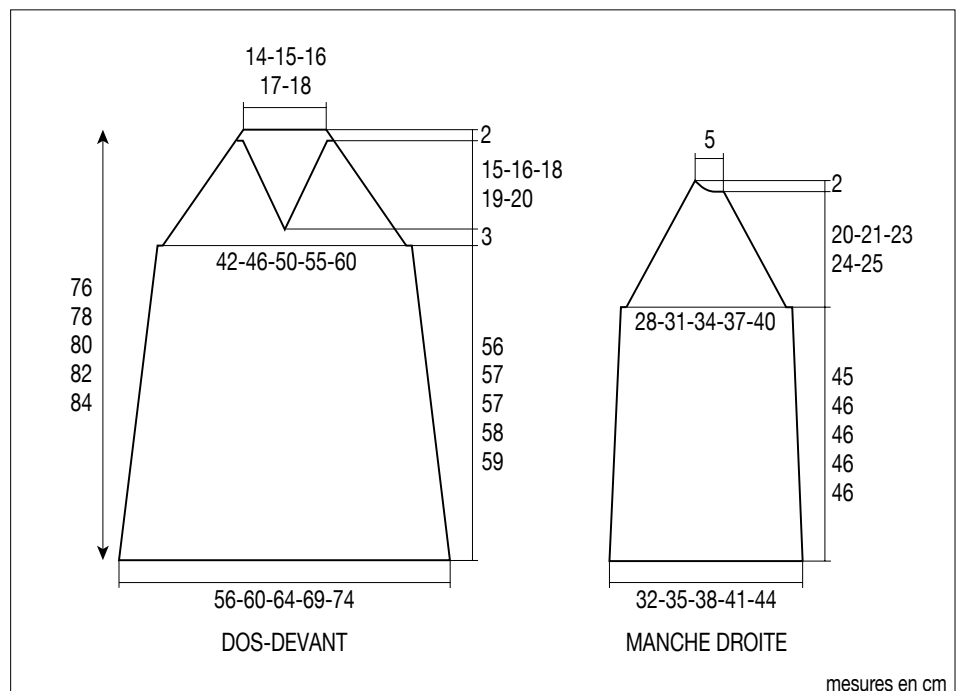

mesures en cm