



12



GILET COURT

Tailles S-M-L-XL-XXL

Points employés

COTES 1/1, aig. n° 3.
(Densité : Type A = 4 écartement 3
Type B = 3 1/3 – Type C = 3 3/4)

JERSEY ENDROIT, aig. n° 3,5.
(Densité : Type A = 7,5 – Type B = 7 1/3
Type C = 6 3/4)

Echantillon

Un carré de 10 cm jersey endroit = 28 m. et 35 rgs.

Important : Tricoter avec des aig. plus fines (ou un réglage plus petit) si vous obtenez moins de m. et de rgs que sur cet échantillon. Tricoter avec des aig. plus grosses (ou réglage plus grand) dans le cas contraire.

Réalisation

DOS :

Monter 109-119-131-145-159 m. aig. n° 3. Tricoter 4 cm (18 rgs) côtes 1/1. Continuer jersey endroit aig. n° 3,5 en augmentant de chaque côté :

S-M et L : 2 fs 1 m. tous les 8 rgs, 4 fs 1 m. tous les 6 rgs.

XL : 6 fs 1 m. tous les 8 rgs.

XXL : 3 fs 1 m. tous les 10 rgs, 3 fs 1 m. tous les 8 rgs.

Continuer sur les 121-131-143-157-171 m. obtenues.

Emmanchures :

A 17-18-18-20-22 cm (64-68-68-74-82 rgs) de hauteur totale, rabattre de chaque côté tous les 2 rgs :

S : 1 fs 3 m., 3 fs 2 m., 4 fs 1 m

M : 1 fs 3 m., 3 fs 2 m., 5 fs 1 m.

L : 1 fs 3 m., 4 fs 2 m., 5 fs 1 m.

Tailles			S	M	L	XL	XXL
			Nombre de pelotes				
ANGEL	Violette	212.641	3	3	4	4	4
aig. n° 3 et 3,5							
3 boutons réf. 110.451 3,90 € le lot de 4							

XL : 2 fs 3 m., 3 fs 2 m., 5 fs 1 m.

XXL : 2 fs 3 m., 5 fs 2 m., 5 fs 1 m.

Continuer sur les 95-103-111-123-129 m. restantes.

Epaules et encolure :

A 17-18-20-21-22 cm de hauteur d'emmanchures (124-132-138-148-160 rgs de hauteur totale), rabattre de chaque côté tous les 2 rgs :

S : 4 fs 6 m.

M : 1 fs 6 m., 3 fs 7 m.

L : 3 fs 7 m., 1 fs 8 m.

XL : 3 fs 8 m., 1 fs 9 m.

XXL : 1 fs 8 m., 3 fs 9 m.

En même temps que la 1ère diminution d'épaule rabattre les 37-39-43-47-49 m. centrales, continuer chaque côté séparément en rabattant côté encolure tous les 2 rgs 1 fs 3 m., 1 fs 2 m.

DEVANT DROIT :

Monter 51-57-63-69-77 m. aig. n° 3. Tricoter 4 cm (18 rgs) côtes 1/1. Continuer jersey endroit aig. n° 3,5 en augmentant 1 m. au 1er rg pour **tailles S et XL** (= 52-57-63-70-77 m.) et en augmentant à gauche comme au dos.

Encolure :

A 10 cm (40 rgs) de hauteur totale, diminuer à droite à 2 m. du bord tous les 4 rgs (= tricoter 2 m. endroit, 2 m. ensemble endroit, continuer le rg) :

S : 21 fs 1 m.

M : 22 fs 1 m.

L : 24 fs 1 m.

XL : 26 fs 1 m.

XXL : 27 fs 1 m.

Emmanchure et épaule :

Rabattre à gauche à la même hauteur et comme au dos.

DEVANT GAUCHE :

Tricoter en sens inverse.

Diminutions de l'encolure : lorsqu'il reste 4 m. sur l'aig. gauche tricoter 1 surjet simple, 2 m. endroit.

MANCHES :

Monter 75-81-89-97-105 m. aig. n° 3. Tricoter 4 cm (18 rgs) côtes 1/1. Continuer jersey endroit aig. n° 3,5 en augmentant de chaque côté à 2 m. du bord 3 fs 1 m. tous les 8 rgs, 3 fs 1 m. tous les 6 rgs.

Continuer sur les 87-93-101-109-117 m. obtenues.

A 18 cm (68 rgs) de hauteur totale, former l'arrondi en rabattant de chaque côté tous les 2 rgs :

S : 1 fs 3 m., 4 fs 2 m., 13 fs 1 m., 4 fs 2 m., 1 fs 3 m. et les 17 m. restantes.

M : 1 fs 3 m., 5 fs 2 m., 11 fs 1 m., 4 fs 2 m., 2 fs 3 m. et les 17 m. restantes.

L : 1 fs 3 m., 6 fs 2 m., 11 fs 1 m., 5 fs 2 m., 2 fs 3 m. et les 17 m. restantes.

XL : 2 fs 3 m., 5 fs 2 m., 12 fs 1 m., 6 fs 2 m., 2 fs 3 m. et les 17 m. restantes.

XXL : 2 fs 3 m., 6 fs 2 m., 9 fs 1 m., 7 fs 2 m., 3 fs 3 m. et les 17 m. restantes.

BORDURES DES DEVANTS ET DE L'ENCOLURE :

Monter 2 fs 159-169-179-191-205 m. aig. n° 3. Tricoter 8 rgs côtes 1/1, laisser les m. en attente, mais sur la bordure pour le devant droit, à

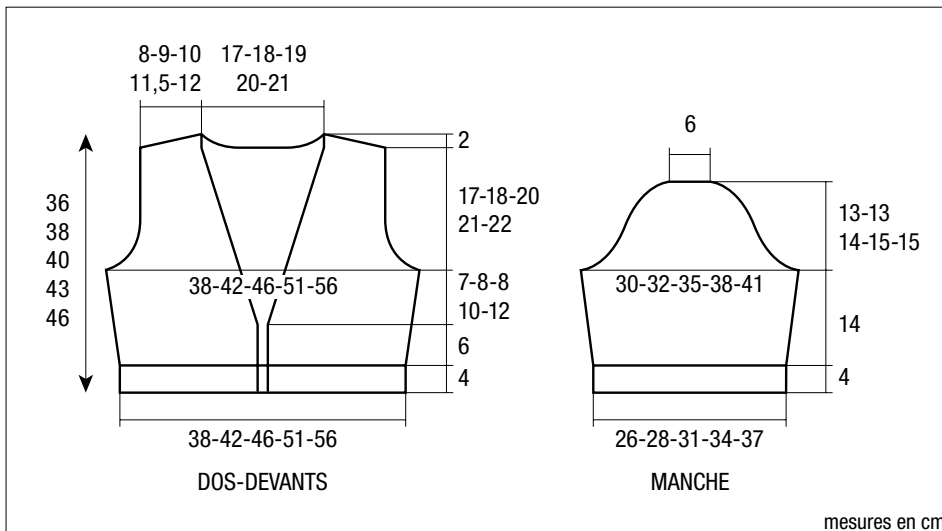

mesures en cm

mi-hauteur, former 3 boutonnères d'1 m., la 1ère à 5 m. du bas, les autres espacées de 11 m.

FINITIONS :

Assembler les épaules.

Poser chaque bordure au point de mailles le long des devants et de l'encolure, les assembler au milieu du dos.

Coudre l'arrondi des manches au bord des emmanchures.

Faire les coutures des manches et des côtés du gilet.

Coudre les boutons.