

Cache cœur

Crossover cardigan — Wickelvestje



LIN COTON

Pordic 10823

TAILLES - SIZES - MATEN				
S	M	L	XL	XXL
PELOTES - BALLS - BOLLLEN				
6	7	8	8	9

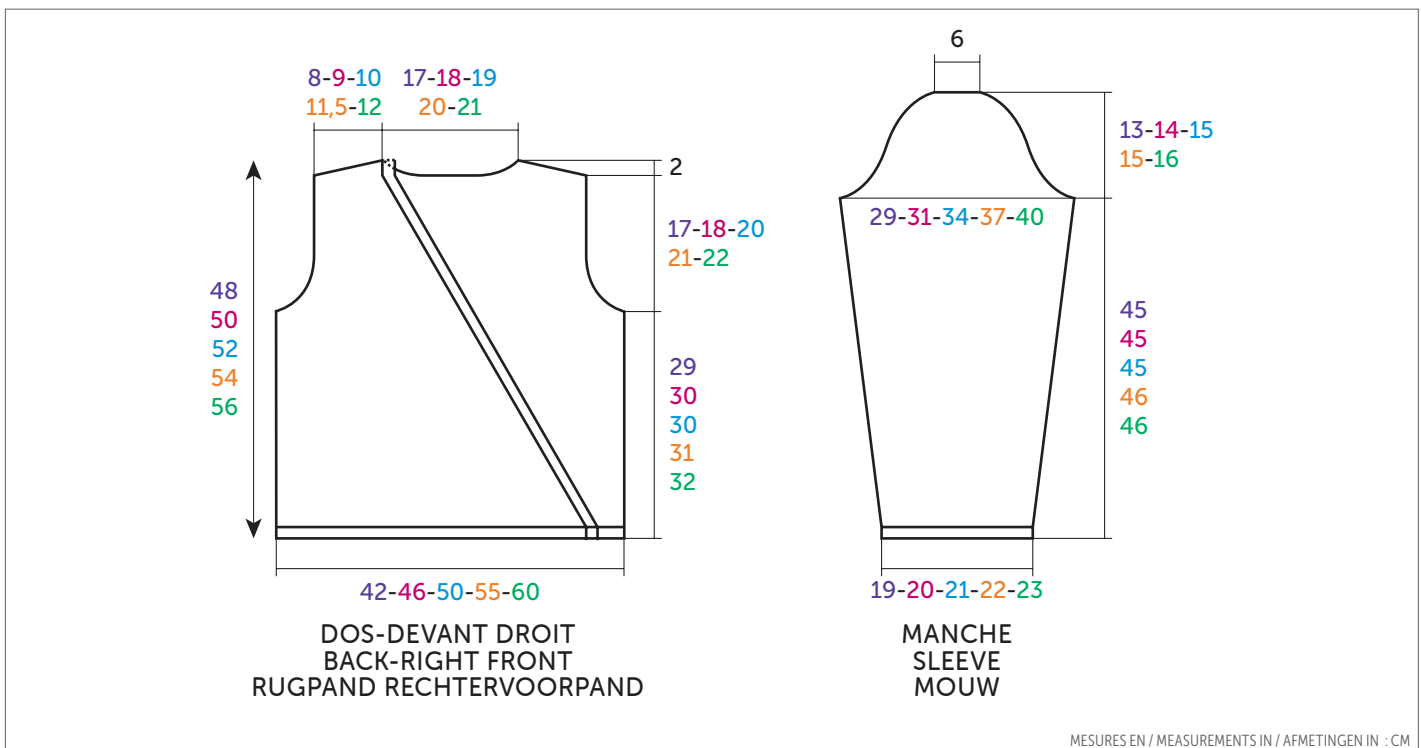

FRANÇAIS

AIGUILLES
n° 2,5 et 3

• Points employés

CÔTES 1/1, aig. n° 2,5 et 3.

JERSEY ENDROIT, aig. n° 3.

• Echantillon

Pour réussir votre modèle, il est important de tricoter l'échantillon (consulter nos astuces et conseils sur bergeredefrance.fr/conseils).

Un carré de 10 cm jersey endroit = 27 m. et 33 rgs.

• Réalisation

DOS :

Monter **115-125-137-149-165** m. aig. n° 2,5. Tricoter **6** rgs côtes 1/1, **mais** au dernier rg **pour M** augmenter 1 m. (= **115-126-137-149-165** m.).

Continuer jersey endroit aig. n° 3.

Emmanchures :

A **29-30-30-31-32** cm (**98-100-100-104-106** rgs) de hauteur totale, rabattre de chaque côté tous les 2 rgs (les diminutions d'1 m. se font à 2 m. du bord) :

S : 1 x 3 m., 2 x 2 m., 5 x 1 m.

M : 2 x 3 m., 2 x 2 m., 4 x 1 m.

L : 1 x 4 m., 1 x 3 m., 2 x 2 m., 4 x 1 m.

XL : 1 x 4 m., 1 x 3 m., 2 x 2 m., 5 x 1 m.

XXL : 1 x 5 m., 1 x 4 m., 1 x 3 m., 2 x 2 m., 5 x 1 m.

Pour diminuer 1 m. à 2 m. du bord :

Tricoter 2 m. endroit, 2 m. ensemble

endroit, continuer le rg et lorsqu'il reste 4 m. sur l'aig. gauche, tricoter 1 surjet simple, 2 m. endroit.

Puis, continuer sur les **91-98-107-117-123** m. restantes.

Epauls et encolure :

A **46-48-50-52-54** cm (**154-160-166-174-180** rgs) de hauteur totale, **pour les épaules** de chaque côté rabattre tous les 2 rgs :

S : 4 x 6 m.,

M : 2 x 6 m., 2 x 7 m.,

L : 3 x 7 m., 1 x 8 m.,

XL : 3 x 8 m., 1 x 9 m.,

XXL : 1 x 8 m., 3 x 9 m.,

en même temps que la 1ère diminution d'épaule, **pour l'encolure** rabattre les **33-36-39-41-43** m. centrales, continuer chaque côté séparément en rabattant côté encolure tous les 2 rgs 1 x 3 m., 1 x 2 m.

DEVANT DROIT :

Monter **105-115-127-139-151** m. aig. n° 2,5. Tricoter **6** rgs côtes 1/1 en commençant et terminant par 2 m. endroit, **mais** au dernier rg **pour M** augmenter 1 m. (= **105-116-127-139-151** m.).

Biais d'encolure et emmanchure :

Continuer aig. n° 3 en tricotant **7** m. côtes 1/1 **pour la bordure**, **98-109-120-132-144** m. jersey endroit et en diminuant **pour le biais d'encolure** à droite à 7 m. du bord :

S : dès le 1er rg 1 x 1 m., puis * tous les 2 rgs 1 x 1 m., tous les 4 rgs 1 x 1 m. *, tricoter 12 fois de * à *, puis tous les 2 rgs 37 x 1 m.,

M : dès le 1er rg 1 x 1 m., puis * tous les 2 rgs 1 x 1 m., tous les 4 rgs 1 x 1 m. *, tricoter 8 fois de * à *, puis tous les 2 rgs 52 x 1 m.,

L : dès le 1er rg 1 x 1 m., puis * tous les 2 rgs 1 x 1 m., tous les 4 rgs 1 x 1 m. *, tricoter 4 fois de * à *, puis tous les 2 rgs 67 x 1 m.,

XL : dès le 1er rg 1 x 1 m., puis * tous les 2 rgs 1 x 1 m., tous les 4 rgs 1 x 1 m., puis tous les 2 rgs 80 x 1 m.,

XXL : dès le 1er rg, puis tous les 2 rgs 88 x 1 m.,

mais entre-temps, **pour l'emmanchure** rabattre, puis diminuer à gauche comme au dos.

Pour diminuer 1 m. à 7 m. du bord : Tricoter 7 m. côtes 1/1, 2 m. ensemble endroit et terminer le rg.

Epaule et bordure d'encolure dos :

Rabattre à gauche comme au dos **pour l'épaule**, puis **pour la bordure d'encolure** continuer sur les **7** m. restantes en montant **1** nouvelle m. côté encolure pour la couture (= **8** m.).

A **18-19-20-21-22** cm de hauteur de bordure, rabattre toutes les m.

DEVANT GAUCHE :

Monter **105-115-127-139-151** m. aig.

n° 2,5. Tricoter **6** rgs côtes 1/1 en commençant et terminant par 2 m. endroit, **mais** au dernier rg **pour M** augmenter 1 m. (= **105-116-127-139-151** m.).

Biais d'encolure et emmanchure :

Continuer aig. n° 3 en tricotant **98-109-120-132-144** m. jersey endroit, **7** m. côtes 1/1 **pour la bordure** et en diminuant à gauche **pour le biais d'encolure** comme au devant droit, **mais entre-temps**, **pour l'emmanchure** rabattre à droite comme au dos.

Pour diminuer 1 m. à 7 m. du bord : Tricoter le rg et lorsqu'il reste 9 m. sur l'aig. gauche, tricoter 1 surjet simple, 7 m. côtes 1/1.

Epaule et bordure d'encolure :

Rabattre à droite comme au dos **pour l'épaule**, puis **pour la bordure d'encolure** rabattre les 7 m. restantes.

MANCHES :

Monter **55-57-59-63-65** m. aig. n° 2,5. Tricoter **6** rgs côtes 1/1, **mais** au dernier rg diminuer 1 m. (= **54-56-58-62-64** m.).

Continuer jersey endroit aig. n° 3 en augmentant de chaque côté à 2 m. du bord :

S : 2 x 1 m. tous les 12 rgs, 11 x 1 m. tous les 10 rgs.

M : 10 x 1 m. tous les 10 rgs, 5 x 1 m. tous les 8 rgs.

L : 14 x 1 m. tous les 8 rgs, 4 x 1 m. tous les 6 rgs

XL : 10 x 1 m. tous les 8 rgs, 10 x 1 m. tous les 6 rgs.

XXL : 23 x 1 m. tous les 6 rgs.

Puis, continuer sur les **80-86-94-102-110** m. obtenues.

Tête de manche :

A **45-45-45-46-46** cm (**150-150-150-154-154** rgs) de hauteur totale, rabattre de chaque côté tous les 2 rgs :

S : 1 x 3 m., 2 x 2 m., 13 x 1 m., 4 x 2 m., 1 x 3 m. et les 18 m. restantes.

126-137-149-165 sts).

Change to 3.0 mm needles and continue in St st until work measures **29-30-30-31-32** cm (**11½-11¾-11¾-12¼-12½** in) [**98-100-100-104-106** rows] total.

Armholes:

Cast off at the beg of every row (1 st decreases are made 2 sts in from edge):

S: 3 sts twice, 2 sts 4 times, 1 st 10 times

M: 3 sts 4 times, 2 sts 4 times, 1 st 8 times

L: 4 sts twice, 3 sts twice, 2 sts 4 times, 1 st 8 times

XL: 4 sts twice, 3 sts twice, 2 sts 4 times, 1 st 10 times

XXL: 5 sts twice, 4 sts twice, 3 sts twice, 2 sts 4 times, 1 st 10 times/

To decrease 1 st, 2 sts in from edge: K 2, k2 together, continue row.

Then continue on the remaining **91-98-107-117-123** sts until work measures **46-48-50-52-54** cm (**18-19-19¾-20½-21¼** in) [**154-160-166-174-180** rows] total.

Shoulders and neck:

For shoulders cast off at the beginning of

M : 1 x 3 m., 2 x 2 m., 14 x 1 m., 5 x 2 m., 1 x 3 m. et les 18 m. restantes.

L : 1 x 3 m., 3 x 2 m., 16 x 1 m., 3 x 2 m., 1 x 3 m., 1 x 4 m. et les 18 m. restantes.

XL : 2 x 3 m., 3 x 2 m., 14 x 1 m., 3 x 2 m., 2 x 3 m., 1 x 4 m. et les 18 m. restantes.

XXL : 1 x 4 m., 2 x 3 m., 3 x 2 m., 14 x 1 m., 3 x 2 m., 2 x 3 m., 1 x 4 m. et les 18 m. restantes.

LIENS :

Lien n° 1 :

Monter **7** m. aig. n° 2,5. Tricoter côtes 1/1 en commençant et terminant par 2 m. endroit.

A **40** cm de haut, rabattre toutes les m.

Lien n° 2 :

Monter **7** m. aig. n° 2,5. Tricoter côtes 1/1 en commençant et terminant par 2 m. endroit.

A **80-90-100-105-110** cm de haut, rabattre toutes les m.

FINITIONS :

Assembler les épaules.

Assembler les petits côtés des bordures, puis coudre la bordure ainsi obtenue au bord de l'encolure.

Coudre la tête des manches au bord des emmanchures.

Faire les coutures des manches.

Faire les coutures des côtés, en prévoyant une ouverture de **2** cm à **4** cm de haut, entre le dos et le devant droit.

Liens :

Coudre les liens sur les devants, à **2** cm de haut et à **1,5** cm du bord :

- Le **lien n° 1** sur l'envers du devant droit.

- Le **lien n° 2** sur l'envers du devant gauche.

every row as follows:

S: 6 sts 8 times,

M: 6 sts 4 times, 7 sts 4 times,

L: 7 sts 6 times, 8 sts twice,

XL: 8 sts 6 times, 9 sts twice,

XXL: 8 sts twice, 9 sts 6 times,

at the same time when working 1st shoulder decrease, **for neck** cast off the **33-36-39-41-43** center sts, continue each side separately and cast off on neck side every 2nd row 3 sts once, 2 sts once.

RIGHT FRONT:

Using 2.5 mm needles, cast on **105-115-127-139-151** sts. Work **6** rows in 1/1 Rib starting and ending with k 2, **but** on last row **for M** increase 1 st (= **105-116-127-139-151** sts).

Neck slant and armhole:

Change to 3.0 mm needles and continue, working **7** sts in 1/1 Rib **for border**, **98-109-120-132-144** sts in St st and decrease **for neck slant** on right edge, 7 sts in from edge:

S: starting on 1st row 1 st once, then * every 2nd row 1 st once, every 4th row



ENGLISH

KNITTING NEEDLES
2.5 mm and 3.0 mm

• Stitches used

1/1 RIB, using 2.5 mm and 3.0 mm needles.

STOCKING STITCH (ST ST), using 3.0 mm needles.

• Tension/Gauge

To achieve a good result, it is essential to make a tension square (see our tips and tricks on bergeredefrance.com/advices).

27 sts and 33 rows in St st = 10 cm (4 in) square.

• To make

BACK:

Using 2.5 mm needles, cast on **115-125-137-149-165** sts. Work **6** rows in 1/1 Rib, **but** on last row **for M** increase 1 st (= **115-**

1 st once *, work 12 times from * to *, then every 2nd row 1 st 37 times,

M: starting on 1st row 1 st once, then * every 2nd row 1 st once, every 4th row 1 st once *, work 8 times total from * to *, then every 2nd row 1 st 52 times,

L: starting on 1st row 1 st once, then * every 2nd row 1 st once, every 4th row 1 st once *, work 4 times from * to *, then every 2nd row 1 st 67 times,

XL: starting on 1st row 1 st once, then every 2nd row 1 st once, every 4th row 1 st once, then every 2nd row 1 st 80 times,

XXL: starting on 1st row, then every 2nd row 1 st 88 times,

but meanwhile, for armhole cast off, then decrease on left edge as for back.

To decrease 1 st, 7 sts in from edge: Work 7 sts in 1/1 Rib, k2 together and work row to end.

Shoulder and border of back neck:

Cast off on left edge as for back **for shoulder**, then **for border of neck** continue on the remaining 7 sts and cast on 1 extra st on neck side for seam (= 8 sts).

Work as set until border measures **18-19-20-21-22** cm (**7-7½-7¾-8¼-8¾** in).

Cast off all sts

LEFT FRONT:

Using 2.5 mm needles, cast on **105-115-127-139-151** sts.

Work 6 rows in 1/1 Rib starting and ending with k 2, **but** on last row **for M** increase 1 st (= **105-116-127-139-151** sts).

Neck slant and armhole:

Change to 3.0 mm needles and work **98-109-120-132-144** sts in St st, 7 sts in 1/1 Rib **for border** and decrease on left edge **for neck slant** as for right front, **but meanwhile, for armhole** cast off on right

edge as for back.

To decrease 1 st, 7 sts in from edge: Work row until 9 sts remain on left needle, slip 1 st, k1, pass slipped st over, 7 sts in 1/1 Rib.

Shoulder and border of neck:

Cast off on right edge as for back **for shoulder**, then **for border of neck** cast off the remaining 7 sts.

SLEEVES:

Using 2.5 mm needles, cast on **55-57-59-63-65** sts. Work 6 rows in 1/1 Rib, **but** on last row decrease 1 st (= **54-56-58-62-64** sts).

Change to 3.0 mm needles and continue in St st and increase at each end, 2 sts in from edge:

S: 1 st twice every 12th row, 1 st 11 times every 10th row.

M: 1 st 10 times every 10th row, 1 st 5 times every 8th row.

L: 1 st 14 times every 8th row, 1 st 4 times every 6th row

XL: 1 st 10 times every 8th row, 1 st 10 times every 6th row.

XXL: 1 st 23 times every 6th row.

Then continue on the **80-86-94-102-110** sts obtained until work measures **45-45-45-46-46** cm (**17¾-17¾-17¾-18-18** in) [**150-150-150-154-154** rows] total.

Top of sleeve:

Cast off at the beginning of every row as follows:

S: 3 sts twice, 2 sts 4 times, 1 st 26 times, 2 sts 8 times, 3 sts twice and the remaining 18 sts.

M: 3 sts twice, 2 sts 4 times, 1 st 28 times, 2 sts 10 times, 3 sts twice and the remaining 18 sts.

L: 3 sts twice, 2 sts 6 times, 1 st 32 times, 2 sts 6 times, 3 sts twice, 4 sts twice and

Armsgaten :

Op **29-30-30-31-32** cm (**98-100-100-104-106** nld.) totale hoogte aan elke kant elke 2e nld. afkanten (de minderingen van 1 st. worden op 2 st. uit de kant gemaakt) voor :

S : 1 x 3 st., 2 x 2 st., 5 x 1 st.

M : 2 x 3 st., 2 x 2 st., 4 x 1 st.

L : 1 x 4 st., 1 x 3 st., 2 x 2 st., 4 x 1 st.

XL : 1 x 4 st., 1 x 3 st., 2 x 2 st., 5 x 1 st.

XXL : 1 x 5 st., 1 x 4 st., 1 x 3 st., 2 x 2 st., 5 x 1 st.

Voor het minderen van 1 st. op 2 st. uit de kant : 2 st. recht, 2 st. samen recht breien, de nld. verder breien en als er nog 4 st. op de linkernld. over zijn, dan 1 overhaling en 2 st. recht breien.

Dan verder breien over de overige **91-98-107-117-123** st.

Schouders en hals :

Op **46-48-50-52-54** cm (**154-160-166-174-180** nld.) totale hoogte **voor de schouders** aan beide kanten elke 2e nld. afkanten voor :

S : 4 x 6 st.,

M : 2 x 6 st., 2 x 7 st.,

L : 3 x 7 st., 1 x 8 st.,

XL : 3 x 8 st., 1 x 9 st.,

the remaining 18 sts.

XL: 3 sts 4 times, 2 sts 6 times, 1 st 28 times, 2 sts 6 times, 3 sts 4 times, 4 sts twice and the remaining 18 sts.

XXL: 4 sts twice, 3 sts 4 times, 2 sts 6 times, 1 st 28 times, 2 sts 6 times, 3 sts 4 times, 4 sts twice and the remaining 18 sts.

TIES:

Tie # 1:

Using 2.5 mm needles, cast on 7 sts. Work in 1/1 Rib starting and ending with k 2, until work measures 40 cm (**15¾** in) high. Cast off all sts

Tie # 2:

Using 2.5 mm needles, cast on 7 sts. Work in 1/1 Rib starting and ending with k 2, until work measures **80-90-100-105-110** cm (**31½-35½-39¼-41¼-43¼** in) high.

Cast off all sts.

FINISHING:

Join shoulder seams.

Join smaller sides of borders, then sew this border to edge of neck.

Sew top of sleeves to edge of armholes.

Sew sleeve seams.

Sew side seams, allowing for a 2 cm (**¾** in) opening, located 4 cm (**1½** in) high, between back and right front.

Ties:

Sew ties to fronts, 2 cm (**¾** in) high and 1.5 cm (**½** in) in from edge:

- **Tie # 1** on wrong side of right front.

- **Tie # 2** on wrong side of left front.

Secure and weave in ends.

XXL : 1 x 8 st., 3 x 9 st.,

tegelijk met de 1e schoudermindering **voor de hals** de middelste **33-36-39-41-43** st. afkanten, elke kant apart verder breien en aan de halskant elke 2e nld. 1 x 3 st., 1 x 2 st. afkanten.

RECHTERVOORPAND :

105-115-127-139-151 st. met nld. nr. 2,5 opzetten, 6 nld. boordsteek 1/1 breien en hierbij beginnen en eindigen met 2 st. recht, **maar** in de laatste nld. **voor M** 1 st. meerderen (= **105-116-127-139-151** st.).

Schuine halsrand en armsgat :

Met nld. nr. 3 verder breien : 7 st. boordsteek 1/1 **voor de bies** en **98-109-120-132-144** st. rechte tricotsteek en hierbij **voor de schuine halsrand** rechts op 7 st. uit de kant minderen voor :

S : vanaf de 1e nld. 1 x 1 st., dan * elke 2e nld. 1 x 1 st., elke 4e nld. 1 x 1 st. *, 13 keer breien van * tot *, dan elke 2e nld. 34 x 1 st.,

M : vanaf de 1e nld. 1 x 1 st., dan * elke 2e nld. 1 x 1 st., elke 4e nld. 1 x 1 st. *, 9 keer breien van * tot *, dan elke 2e nld. 49 x 1 st.,

L : vanaf de 1e nld. 1 x 1 st., dan * elke 2e nld. 1 x 1 st., elke 4e nld. 1 x 1 st. *,

 NEDERLANDS
BREINAALDEN
nr. 2,5 en 3

• Gebruikte steken

BOORDSTEEK 1/1, nld. nr. 2,5 en 3.

RECHTE TRICOTSTEEK, nld. nr. 3.

• Proeflapje

Voor het slagen van je model is het belangrijk om het proeflapje te breien (zie tips en raad op bergeredefrance.nl/conseils).

Een vierkant van 10 cm in rechte tricotsteek = 27 st. en 33 nld.

• Uitvoering

RUGPAND :

115-125-137-149-165 st. met nld. nr. 2,5 opzetten, 6 nld. boordsteek 1/1 breien, **maar** in de laatste nld. **voor M** 1 st. meerderen (= **115-126-137-149-165** st.).

Verder breien met nld. nr. 3 in rechte tricotsteek.

5 keer breien van * tot *, dan elke 2e nld. 64 x 1 st.,

XL : vanaf de 1e nld. 1 x 1 st., dan * elke 2e nld. 1 x 1 st., elke 4e nld. 1 x 1 st. *, 2 keer breien van * tot *, dan elke 2e nld. 77 x 1 st.,

XXL : vanaf de 1e nld., dan elke 2e nld. 87 x 1 st.,

maar ondertussen voor het armsgat links afkanten, dan minderen als voor het rugpand.

Voor het minderen van 1 st. op 7 st. uit de kant : 7 st. boordsteek 1/1, 2 st. samen recht breien, dan de nld. uitbreien.

Schouder en halsboord rugpand :

Links **voor de schouder** afkanten als voor het rugpand, dan **voor de halsboord** verder breien over de overige 7 st. en aan de halskant **1** nieuwe st. opzetten voor de naad (= **8** st.).

Op **18-19-20-21-22** cm hoogte van de boord alle st. afkanten.

LINKERVOORPAND :

105-115-127-139-151 st. met nld. nr. 2,5 opzetten, **6** nld. boordsteek 1/1 breien en hierbij beginnen en eindigen met 2 st. recht, **maar** in de laatste nld. **voor M** 1 st. meerderen (= **105-116-127-139-151** st.).

Schuine halsrand en armsgat :

Met nld. nr. 3 verder breien : **98-109-120-132-144** st. rechte tricotsteek en **7** st. boordsteek 1/1 **voor de bies** en links minderen **voor de halsbies** als voor het rechtersvoorpand, **maar ondertussen voor het armsgat** rechts afkanten als voor het rugpand.

Voor het minderen van 1 st. op 7 st. uit de kant : de nld. breien en als er nog 9 st. op de linker nld. over zijn, dan 1 overhaling en 7 st. boordsteek 1/1 breien.

Schouder en halsboord :

Rechts **voor de schouder** afkanten als voor het rugpand, dan **voor de halsboord** de overige 7 st. afkanten.

MOUWEN :

55-57-59-63-65 st. met nld. nr. 2,5 opzetten, **6** nld. boordsteek 1/1 breien, **maar** in de laatste nld. 1 st. minderen (= **54-56-58-62-64** st.).

Verder breien met nld. nr. 3 in rechte tricotsteek en hierbij aan beide kanten op 2 st. uit de kant meerderen voor :

S : 2 x 1 st. elke 12e nld., 11 x 1 st. elke 10e nld.

M : 10 x 1 st. elke 10e nld., 5 x 1 st. elke 8e nld.

L : 14 x 1 st. elke 8e nld., 4 x 1 st. elke 6e nld.

XL : 10 x 1 st. elke 8e nld., 10 x 1 st. elke 6e nld.

XXL : 23 x 1 st. elke 6e nld.

Dan verder breien over de verkregen **80-86-94-102-110** st.

Mouwkop :

Op **45-45-45-46-46** cm (**150-150-150-154-154** nld.) totale hoogte aan beide kanten elke 2e nld. afkanten voor :

S : 1 x 3 st., 2 x 2 st., 13 x 1 st., 4 x 2 st., 1 x 3 st. en de overige 18 st.

M : 1 x 3 st., 2 x 2 st., 14 x 1 st., 5 x 2 st., 1 x 3 st. en de overige 18 st.

L : 1 x 3 st., 3 x 2 st., 16 x 1 st., 3 x 2 st., 1 x 3 st., 1 x 4 st. en de overige 18 st.

XL : 2 x 3 st., 3 x 2 st., 14 x 1 st., 3 x 2 st., 2 x 3 st., 1 x 4 st. en de overige 18 st.

XXL : 1 x 4 st., 2 x 3 st., 3 x 2 st., 14 x 1 st., 3 x 2 st., 2 x 3 st., 1 x 4 st. en de overige 18 st.

STRIKBANDJES :

Strikbandje nr. 1 :

7 st. met nld. nr. 2,5 opzetten, boordsteek 1/1 breien en hierbij beginnen en eindigen met 2 st. recht.

Op **40** cm hoogte alle st. afkanten.

Strikbandje nr. 2 :

7 st. met nld. nr. 2,5 opzetten, boordsteek 1/1 breien en hierbij beginnen en eindigen met 2 st. recht.

Op **80-90-100-105-110** cm hoogte alle st. afkanten.

AFWERKING :

De schouders aan elkaar naaien.

De korte kantjes van de boorden aan elkaar naaien, dan de zo verkregen boord langs de hals naaien.

De mouwkoppen langs de armsgaten naaien.

De mouwnaden aan elkaar naaien.

De zijnaden aan elkaar naaien en hierbij rekening houden met een opening van **2** cm op **4** cm hoogte, tussen het rugpand en het rechtersvoorpand.

Strikbandjes :

De strikbandjes op de voorpanden naaien, op **2** cm hoogte en op **1,5** cm uit de kant :
- Het **strikbandje nr. 1** op de achterkant van het rechtersvoorpand.

- Het **strikbandje nr. 2** op de achterkant van het linkersvoorpand.