



M2156

GILET MANCHES LONGUES

Points employés

CÔTES 1/1, aig. n° 3.

POINT FANT., crochet n° 2,5. Sur un n. de m. div. par 9 + 7.

1er rg (endr. du trav.) : 3 m.l. (= 1 b.), sauter la 1ère m., 1 b. sur ch. des 6 m. suiv., * 2 m.l., sauter 2 m., 1 b. sur ch. des 7 m. suiv. *, répéter de * à *.

2ème rg : 10 m.l., * 1 m.s. dans l'arceau de 2 m.l. suiv., 9 m.l. *, répéter de * à *, term. par 1 m.s. dans le dernier arceau de 2 m.l., 7 m.l., 1 b. dans la 3ème m.l. du rg précédent.

3ème rg : 3 m.l., 1 b. dans ch. des 6 premières m.l., * sauter la 1ère m.l. de l'arceau suiv., 1 b. dans ch. des 7 m.l. suiv. *, répéter de * à *.

4ème rg : repr. au 2ème rg.

Echantillon

4 motifs point fant. = 10,3 cm de large.

12 rgs point fant. = 10 cm de haut.

Important : Crocheter avec un cochet plus fin si vous obtenez moins de motifs et de rgs que sur cet échantillon. Crocheter avec un crochet plus gros dans le cas contraire.

Réalisation

DOS :

Monter 119-133-147 m. aig. n° 3. Tric. 9 cm (33 rgs) côtes 1/1 et rab. toutes les m. sauf la dernière, ne pas couper le fil, puis cont. en croch. point fant. sur le rg de m. rabattues, **mais** ne pas sauter de m. entre les groupes de b.

On obtient 151-169-187 m. = 17-19-21 motifs.

Emmanchures :

A 42-41-39 cm de haut. tot. (39-37-35 rgs point fant., prendre cette mesure et les suiv. en tenant le tricot verticalement), dim. de ch. côté **à ch. rg** (voir schéma) :

S : 1 fs 1 motif, 2 fs 1 demi-motif.

M : 1 fs 1 motif, 3 fs 1 demi-motif.

Tailles	S	M	L
Qualité 100% COTON BIO Vermeille 10666	Nombre de pelotes		
	9	10	11
aig. n° 3 - crochet n° 2,5			
1 fermeture rouge long 55 cm réf. 91775			

L : 1 fs 1 motif, 4 fs 1 demi-motif.

Cont. sur les 13-14-15 motifs rest. (pour **taille M** = 1 demi-motif de ch. côté + 13 motifs entiers).

Epaules et encolure :

A 19-20-22 cm de haut. d'emmanchures (63 rgs point fant.), dim. de ch. côté **à ch. rg** :

S : 2 fs 1 motif, 1 fs 1 motif et demi.

M : 1 fs 1 motif, 2 fs 1 motif et demi.

L : 3 fs 1 motif et demi.

En même temps que la 1ère dim. d'épaule, laisser les 6 motif centraux et cont. ch. côté séparément.

DEVANT DROIT :

Monter 56-63-70 m. aig. n° 3. Tric. 9 cm (33 rgs) côtes 1/1 et rab. toutes les m. sauf la dernière, ne pas couper le fil, puis cont. en croch. point fant. sur le rg de m. rabattues, **mais** ne pas sauter de m. entre les groupes de b.

On obtient 70-79-88 m. = 8-9-10 motifs.

Emmanchure :

Dim. à gauche à la même haut. et comme au dos, puis cont. sur les 6-6,5-7 motifs rest.

Encolure :

A 13-14-16 cm de haut. d'emmanchure (55 rgs point fant.), dim. à droite **à ch. rg** 5 fs 1 demi-motif.

Epaule :

Dim. à gauche à la même haut. et comme au dos.

DEVANT GAUCHE :

Tric. puis croch. en sens inverse.

MANCHES :

Monter 57-61-63 m. aig. n° 3. Tric. 8 cm (30 rgs) côtes 1/1 et rab. toutes les m. sauf la dernière, ne

POINT FANTAISIE

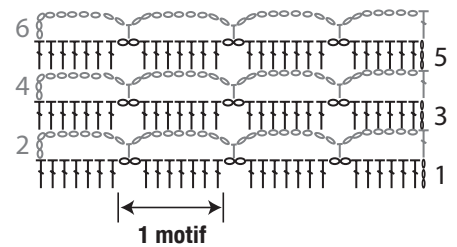

AUGMENTATIONS

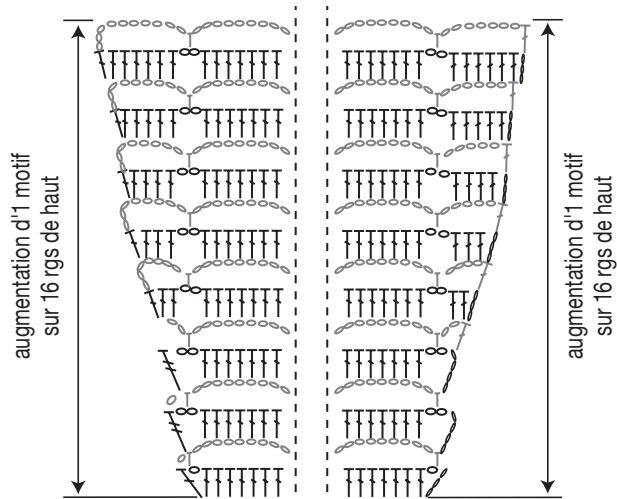

DIMINUTIONS

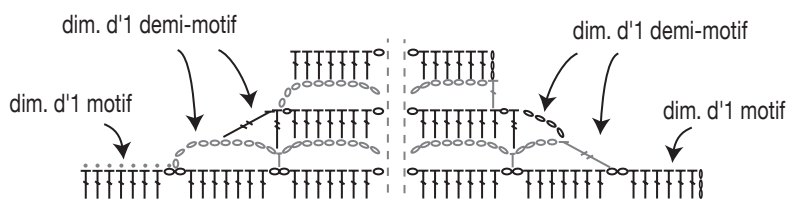

⌣ = 1 bride	⌣ = 1 maille serrée	o ou o = 1 maille en l'air	⌣ = 1 double bride
-------------	---------------------	----------------------------	--------------------

pas couper le fil, puis cont. en croch. point fant. sur le rg de m. rabattues, **mais** :

S : sauter 3 m. au lieu de 2 entre les groupes de b.

L : sauter 1 m. au lieu de 2 entre les groupes de b.

On obtient 52-61-70 m. (= 6-7-8 motifs).

A 11 cm de haut. tot. (4 rgs point fant.), de ch. côté augm. progressivement 1 motif sur 16 rgs de haut (voir schéma).

Croch. 4 rgs sur les 8-9-10 motifs obtenus, puis de ch. côté augm. encore 1 motif sur 16 rgs de haut.

Cont. sur les 10-11-12 motifs obtenus.

A 44 cm de haut. tot. (44 rgs point fant.), former l'arrondi en dim. de ch. côté :

S : ts les 2 rgs 1 fs 1 motif, 1 fs 1 demi-motif ; ts les 4 rgs 2 fs 1 demi-motif ; ts les 2 rgs 2 fs 1 demi-motif.

M : ts les 2 rgs 1 fs 1 motif, 2 fs 1 demi-motif ; ts les 4 rgs 2 fs 1 demi-motif ; ts les 2 rgs 2 fs 1 demi-motif.

L : ts les 2 rgs 1 fs 1 motif, 2 fs 1 demi-motif ; ts les 4 rgs 2 fs 1 demi-motif ; ts les 2 rgs 3 fs 1 demi-motif.

Arrêter.

COL :

Monter 141-147-153 m. aig. n° 3. Tric. côtes 1/1.

A 2 cm (8 rgs) de haut, dim. de ch. côté à **ch. rg** 27 fs 1 m.

Pour dim. 1 m. de ch. côté à ch. rg : au début et la fin de ch. rg, tric. 2 m. ens. endr. ou 2 m. ens. env.

Tric. 1 rg sur les 87-93-99 m. rest. et les rab.

FINITIONS :

Le long de chaque devant, croh. 6 rgs de 140 m.s. et arrêter.

Assembler les épaules.

Coudre le col au bord de l'encolure d'un bord de bordure en m.s. à l'autre (les 8 premiers rgs côtes 1/1 contre les bordures en m.s.).

Coudre l'arrondi des manches au bord des emmanchures.

Faire les coutures des manches et des côtés du gilet.

Coudre la fermeture.

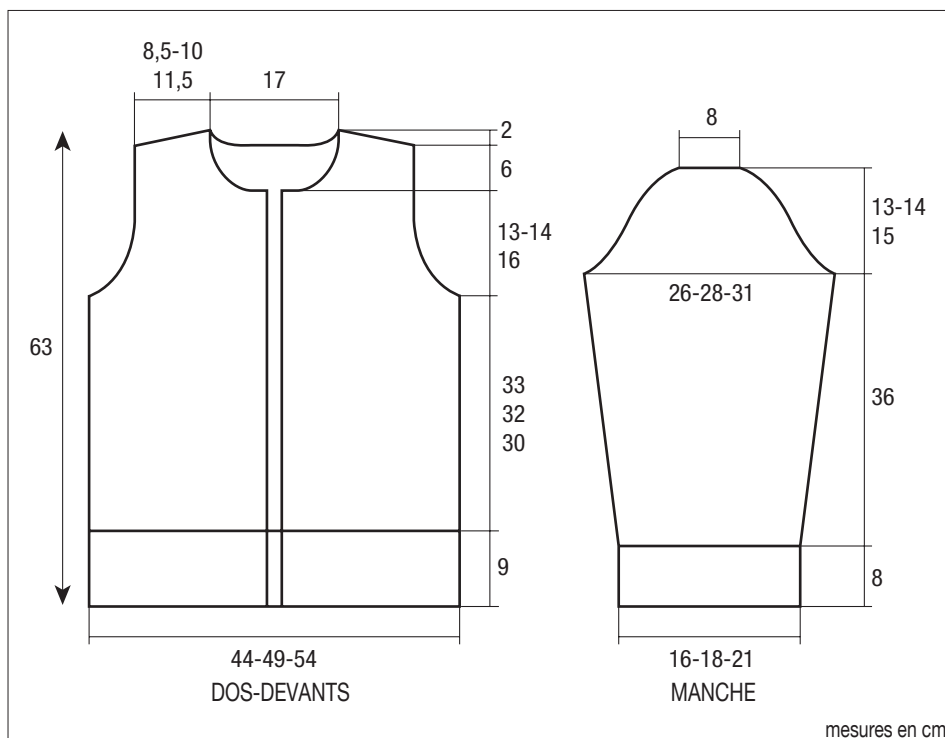



M2156 JACKET

Stitches used

1/1 RIB, using 3.0 mm needles

Row 1: *k1, p1* rep from *to*

Row 2: k over k, p over p

PATTERN ST (PATT ST), using 2.5 mm crochet hook. Over a number of sts divisible by 9 (+7).

Row 1 (rs): 3 ch (= 1 dc (uk: tr)), skip the 1st st, 1 dc (uk: tr) into each of the foll 6 sts, *2 ch, skip 2 sts, 1 dc (uk: tr) into each of the foll 7 sts* rep from *to*.

Row 2: 10 ch, *1 sc (uk: dc) into the foll loop of 2 ch, 9 ch* rep from *to* ending with 1 sc (uk: dc) into the last loop of 2 ch, 7 ch, 1 dc (uk: tr) into the 3rd ch of the proceeding row.

Row 3: 3 ch, 1 dc (uk: tr) into each of the 1st 6 ch, *2 ch, skip the 1st ch of the foll loop, 1 dc (uk: tr) into each of the foll 7 ch* rep from *to*.

After Row 3 rep from Row 2.

Tension/Gauge

4 pattern motifs = 10.3 cm (4 in) width.

12 rows of Pattern St = 10 cm (3¾ in) width.

Important: See BASIC knitting instruction pages at beginning of book.

To make

BACK

Using 3.0 mm needles cast on 119 (133-147) sts. Work in 1/1 rib for 9 cm (3½ in) [33 rows] then cast off all but the last stitch & do not cut thread. Then continue to work in Patt St across the cast off row, **but** do not skip sts between the groups of dc (uk: tr).

You will have 151 (169-187) sts = 17 (19-21) motifs.

Armholes:

When work measures 42 (41-39) cm (16½ [16-15¼] in) [39-37-35 rows of Patt St taking this measurement & every foll measurement from the

Sizes	S	M	L
Quality 100% COTON BIO Vermeille 10666	No. of balls		
	9	10	11
3.0 mm needles & 2.5 mm crochet hook			
1 red zip 55 cm long ref 91775			

vertical edge], dec at each edge of **every row** (see diagram):

S: 1 motif once, half a motif twice.

M: 1 motif once, half a motif 3 times.

L: 1 motif once, half a motif 4 times.

Cont on the rem 13 (14-15) motifs (for **Size M** = half motif at each edge & 13 complete motifs).

Shoulders & neck:

When armholes measure 19 (20-22) cm (7½ [8-8½] in) [63 rows Patt St] dec at each edge of **every row** as foll:

S: 1 motif twice, 1 ½ motifs once.

M: 1 motif once, 1 ½ motifs twice.

L: 1 ½ motifs 3 times.

AT THE SAME TIME

As the 1st shoulder dec, leave the central 6 motifs unworked & cont each side separately.

RIGHT FRONT

Using 3.0 mm needles cast on 56 (63-70) sts & work in 1/1 rib for 9 cm (3½ in) [33 rows] then cast off all but the last stitch & do not cut thread. Then cont in Patt St across the cast off sts but do not skip sts between the groups of dc (uk: tr).

You will have 70 (79-88) sts = 8 (9-10) motifs.

Armholes:

Dec on the left at the same height and as for Back then cont on the rem 6 (6.5-7) motifs.

Neck:

When armhole measures 13 (14-16) cm (5 [5½-6¼] in) [55 rows Patt St] dec at the right on every row as foll: ½ motif 5 times.

Shoulder:

Dec on left at same height & as for Back.

LEFT FRONT:

Work as for Right Front rev all shapings.

PATTERN ST

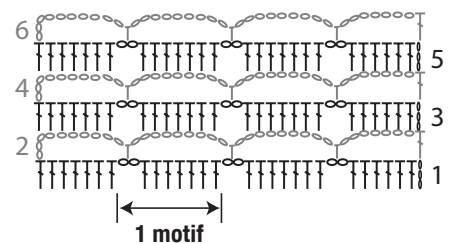

INCREASES

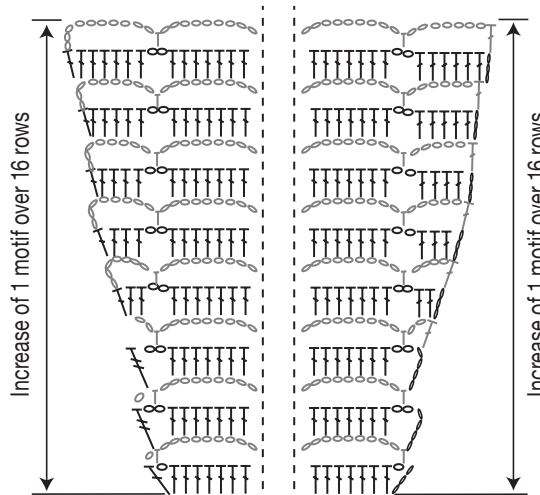

DECREASES

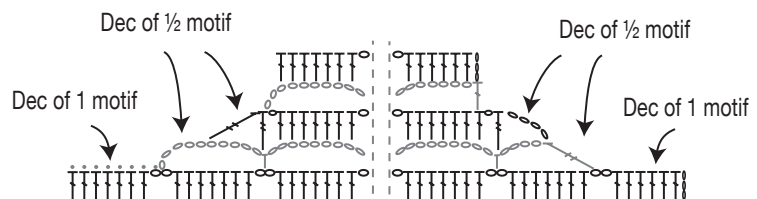

⌣ = dc (uk: tr) † = sc (uk: dc) ○ or ◦ = Ch St † = tr (uk: dbl tr)

SLEEVES:

Using 3.0 mm needles cast on 57 (61-63) sts & work in 1/1 rib for 8 cm (3 in) [30 rows] then cast off all but the last stitch & do not cut thread. Then cont to work in Patt St across the cast off sts **but:**

S: skip 3 sts instead of 2 between groups of dc (uk: tr).

L: skip 1 st instead of 2 between groups of dc (uk: tr).

You will have 52 (61-70) sts (= 6-7-8 motifs).

When work measures 11 cm (4¼ in) total (4 rows of Patt St) inc 1 motif at each edge progressively over 16 rows (see diagram).

Cont on the 10 (11-12) motifs obtained.

When work measures 44 cm (17¼ in) total [44 rows Patt St] form the shoulder cap by casting off at each edge as foll:

S: 1 motif at each edge of next rs row, ½ motif at each edge of next rs row, then ½ motif at each edge of every foll 4th row twice, then ½ motif at each edge of every foll rs row twice.

M: 1 motif at each edge of next rs row, ½ motif at each edge of next 2 rs rows, then ½ motif at each edge of every foll 4th row twice, then ½ motif at each edge of every foll rs row twice.

L: 1 motif at each edge of next rs row, ½ motif at each edge of next 2 rs rows, then ½ motif at each edge of every foll 4th row twice, then ½ motif at each edge of every foll rs row 3 times.

Fasten off.

COLLAR:

Using 3.0 mm needles cast on 141 (147-153) sts & work in 1/1 rib.

When work measures 2 cm (¾ in) [8 rows] total dec 1 st at each edge of **every row** 27 times.

(To Dec 1 st at each edge of every row: at beg & end of row k2tog or p2tog).

Work 1 row on the rem 87 (93-99) sts then cast off.

TO MAKE UP:

Along each front work 6 rows of 140 sc (uk: dc) then fasten off.

Join shoulders.

Sew the collar around neck edge joining the edges to the edges of sc (uk: dc) (the 1st 8 rows of 1/1 rib against the sc (uk: dc) border).

Sew sleeves into position.

Sew side & sleeve seams.

Sew on zip.

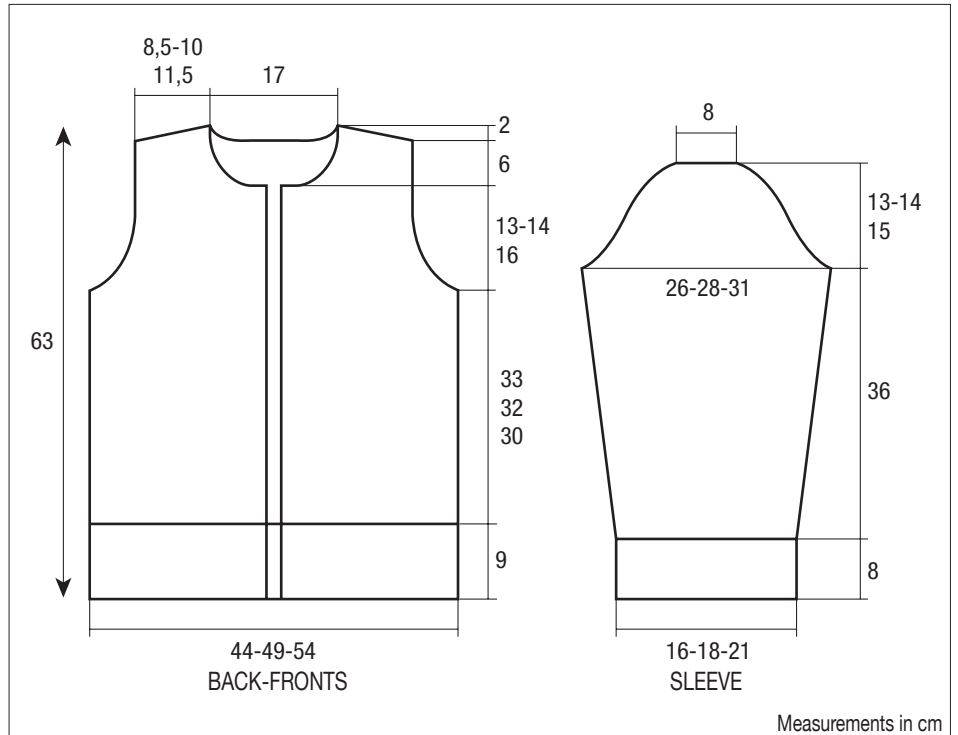



M2156

VEST MET LANGE MOUWEN

Gebruikte steken

BOORDST. 1/1, nld. nr. 3.

FANTASIEST., haaknld. nr. 2,5. Over een aantal st. deelbaar door 9 + 7.

1e rij (goede kant) : 3 L. (= 1 stk.), de 1e st. overslaan, 1 stk. op elk van de volgende 6 st., *2 L., 2 st. overslaan, 1 stk. op elk van de volgende 7 st.*, van * tot * herhalen.

2e rij : 10 L., *1 v. in de volgende boog van 2 L., 9 L.*, van * tot * herhalen, eind. met 1 v. in de laatste boog van 2 L., 7 L., 1 stk. in de 3e L. van de vorige rij.

3e rij : 3 L., 1 stk. in elk van de eerste 6 L., *de 1e L. van de volgende boog overslaan, 1 stk. in elk van de volgende 7 L.*, van * tot * herhalen.

4e rij : vanaf de 2e rij herhalen.

Proeflapje

4 motieven fantasiest. = 10,3 cm breed.

12 rijen fantasiest. = 10 cm hoog.

Belangrijk : Met een dunnere haaknld. haken als u minder motieven en rijen krijgt als voor dit proeflapje. Met een dikkere haaknld. haken in het tegengestelde geval.

Uitvoering

RUGPAND :

119-133-147 st. met nld. nr. 3 opzetten, 9 cm (33 nld.) boordst. 1/1 br. en alle st. afk., behalve de laatste st., de draad niet afknippen, dan verder haken in fantasiest. over de nld. afgekante st., **maar** géén st. overslaan tussen de groepen stk.

U krijgt 151-169-187 st. = 17-19-21 motieven.

Armsgaten :

Op 42-41-39 cm tot. hoogte (39-37-35 rijen

Maten	S	M	L
Kwaliteit 100% COTON BIO Vermeille 10666	Aantal bollen		
	9	10	11
breinld. nr. 3 - haaknld. nr. 2,5			
1 rode rits van 55 cm lang, artikelnr. 91775			

fantasiest., voor het meten van deze maat, evenals voor alle volgende opmetingen, het werk vertikaal houden) aan beide kanten in **elke rij** mind. (zie teltekening) voor :

S : 1 keer 1 motief en 2 keer een half motief.

M : 1 keer 1 motief en 3 keer een half motief.

L : 1 keer 1 motief en 4 keer een half motief.

Verder haken over de overige 13-14-15 motieven (voor maat M = 1 half motief aan elke kant + 13 hele motieven).

Schouders en hals :

Op 19-20-22 cm armsgathoogte (63 rijen fantasiest.) aan beide kanten in elke rij mind. voor :

S : 2 keer 1 motief en 1 keer anderhalf motief.

M : 1 keer 1 motief en 2 keer anderhalf motief.

L : 3 keer anderhalf motief.

Tegelijk met de 1e schoudermind. de middelste 6 motieven laten staan en elke kant apart verder haken.

RECHTERVOORPAND :

56-63-70 st. met nld. nr. 3 opzetten, 9 cm (33 nld.) boordst. 1/1 br. en alle st. afk., behalve de laatste st., de draad niet afknippen, dan verder haken in fantasiest. over de nld. afgekante st., **maar** géén st.

MEERDERINGEN

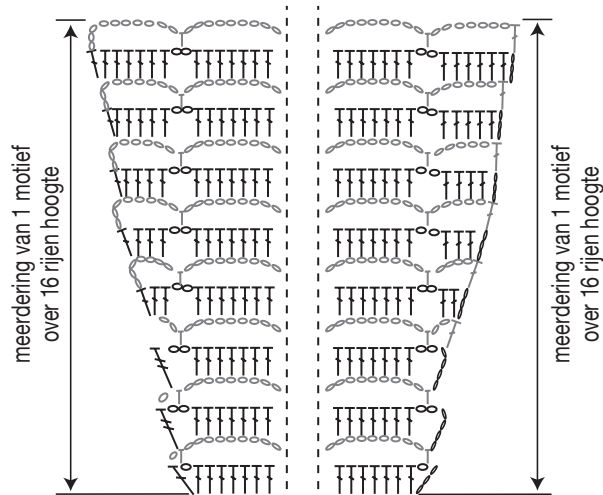

MINDERINGEN

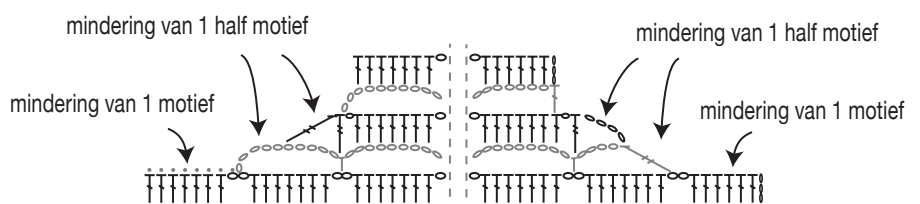

┆ = 1 stokje

┆ = 1 vaste

o of o = 1 losse

┆ = 1 dubbel stokje

overslaan tussen de groepen stk.

U krijgt 70-79-88 st. = 8-9-10 motieven.

Armsgat :

Links op dezelfde hoogte en manier mind. als voor het rugpand, dan verder haken over de overige 6-6,5-7 motieven.

Hals :

Op 13-14-16 cm armsgathoogte (55 rijen fantasiest.) rechts in **elke rij** 5 keer 1 half motief mind.

Schouder :

Links op dezelfde hoogte en manier mind. als voor het rugpand.

FANTASIESTEEK

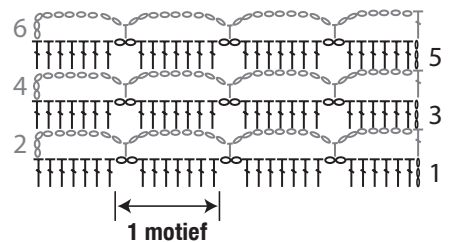

LINKERVOORPAND :

In spiegelbeeld br. en dan haken.

MOUWEN :

57-61-63 st. met nld. nr. 3 opzetten, 8 cm (30 nld.) boordst. 1/1 br. en alle st. afk., behalve de laatste st., de draad niet afknippen, dan verder haken in fantasiest. over de nld. afgekante st., **maar** voor :

S : 3 st. i.p.v. 2 st. overslaan tussen de groepen stk.

L : 1 st. i.p.v. 2 st. overslaan tussen de groepen stk.

U krijgt 52-61-70 st. = 6-7-8 motieven.

Op 11 cm tot. hoogte (4 rijen fantasiest.) aan beide kanten geleidelijk 1 motief meerd. over 16 rijen hoogte (zie teltekening).

Over de verkregen 8-9-10 motieven 4 rijen haken, dan aan beide kanten nog 1 motief meerd. over 16 rijen hoogte.

Verder haken over de verkregen 10-11-12 motieven.

Op 44 cm tot. hoogte (44 rijen fantasiest.) voor de mouwkop aan beide kanten mind. voor :

S : elke 2e rij 1 keer 1 motief, 1 keer een half motief; elke 4e rij 2 keer een half motief; elke 2e rij 2 keer 1 half motief.

M : elke 2e rij 1 keer 1 motief, 2 keer een half motief; elke 4e rij 2 keer een half motief; elke 2e rij 2 keer 1 half motief.

L : elke 2e rij 1 keer 1 motief, 2 keer een half motief; elke 4e rij 2 keer een half motief; elke 2e rij 3 keer 1 half motief.

Dan afhechten.

HALSBIES :

141-147-153 st. met nld. nr. 3 opzetten en boordst. 1/1 br.

Op 2 cm (8 nld.) hoogte aan beide kanten **in elke nld.** 27 maal 1 st. mind.

Voor het mind. van 1 st. in elke nld. aan elke kant : aan het begin en het eind van elke nld. 2 st. samen r. of 2 st. samen av. br.

1 nld. br. over de overige 87-93-99 st. en ze dan afk.

AFWERKING :

Langs elk voorpand 6 rijen van 140 v. haken en afhechten.

De schouderleden sluiten.

De bies met de stiksteek langs de hals naaien, van de ene rand in v. tot de andere rand (de eerste 8 nld. boordst. 1/1 tegen de randen in v).

De mouwkoppen langs de armsgaten naaien.

De mouw- en zijnaden van het vest sluiten.

De rits inzetten.

