

M2342 - PULL COL ROND

Qualifiée



● Légende

m. fantaisies : Tricoter 3 m. envers, puis rabattre la 1ère de ces 3 m. sur les 2 autres.

● Points employés

CÔTES 2/2, aig. n° 3.

JERSEY ENDROIT, aig. n° 3,5.

POINT MOUSSE, aig. n° 3,5.

POINT FANTAISIE, aig. n° 3,5. Sur un nombre de m. pair.

1er rg (endroit du travail) : 1 m. endroit, * 1 jeté, 2 m. endroit *, répéter de * à *, terminer par 1 jeté, 1 m. endroit.

2ème rg : Tricoter le rg **m. fantaisies**.

Répéter ces 2 rgs.

Lors des diminutions, le point fantaisie se décale naturellement.

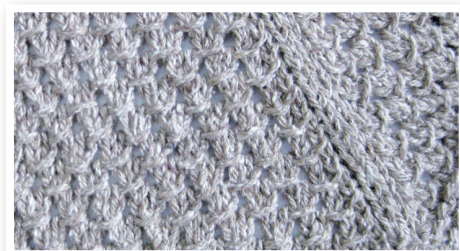

● Echantillon

Pour réussir votre modèle, il est important de tricoter l'échantillon (voir « L'indispensable échantillon » sur nos premières pages d'explications).

Un carré de 10 cm jersey endroit = 22 m. et 30 rgs.

● Réalisation

DOS :

Monter **102-110-118-126-138** m. aig. n° 3. Tricoter **6 cm (24 rgs)** côtes 2/2 en répartissant 2 augmen-

tations au dernier rg **uniquement pour taille XL** (= **102-110-118-128-138** m.).

Continuer aig. n° 3,5 enicotant :

- **22,5-23,5-23,5-23-24** cm (**66-70-70-68-72** rgs) jersey endroit,

- **4 rgs** point mousse,

- **7-7-8-8,5-8,5** cm (**22-22-24-26-26** rgs) jersey endroit,

- **4 rgs** point mousse,

puis, continuer jersey endroit.

Raglan :

A **41-42-43-43-44** cm (**130-134-136-136-140** rgs) de hauteur totale (**voir diagramme**), de chaque côté rabattre **3-3-3-3-6** m., puis diminuer à 2 m. du bord :

S : 4 x 1 m. tous les 4 rgs, 24 x 1 m. tous les 2 rgs,

M : 2 x 1 m. tous les 4 rgs, 29 x 1 m. tous les 2 rgs,

L : 34 x 1 m. tous les 2 rgs,

XL : 38 x 1 m. tous les 2 rgs,

XXL : 39 x 1 m. tous les 2 rgs,

mais, entre-temps, à **3,5-3,5-4,5-5-5** cm (**12-12-14-16-16** rgs) de hauteur de raglan, tricoter :

- **4 rgs** point mousse,

- **18-18-20-22-22** rgs point fantaisie,

- **4 rgs** point mousse,

puis, terminer jersey endroit.

Pour diminuer 1 m. à 2 m. du bord :

Sur l'endroit du travail : Tricoter 2 m. endroit, 2 m. ensemble endroit, continuer le rg et lorsqu'il reste 4 m. sur l'aig. gauche, tricoter 1 surjet simple, 2 m. endroit.

Sur l'envers du travail :

Jersey endroit : Tricoter envers.

Point mousse : Tricoter endroit.

Point fantaisie : Tricoter 3 m. envers, continuer les m. fantaisies et lorsqu'il reste 3 m. sur l'aig. gauche, tricoter 3 m. envers.

Après la dernière diminution de raglan, tricoter **1 rg** sur les **40-42-44-46-48** m. restantes et rabattre toutes les m. pour l'encolure.

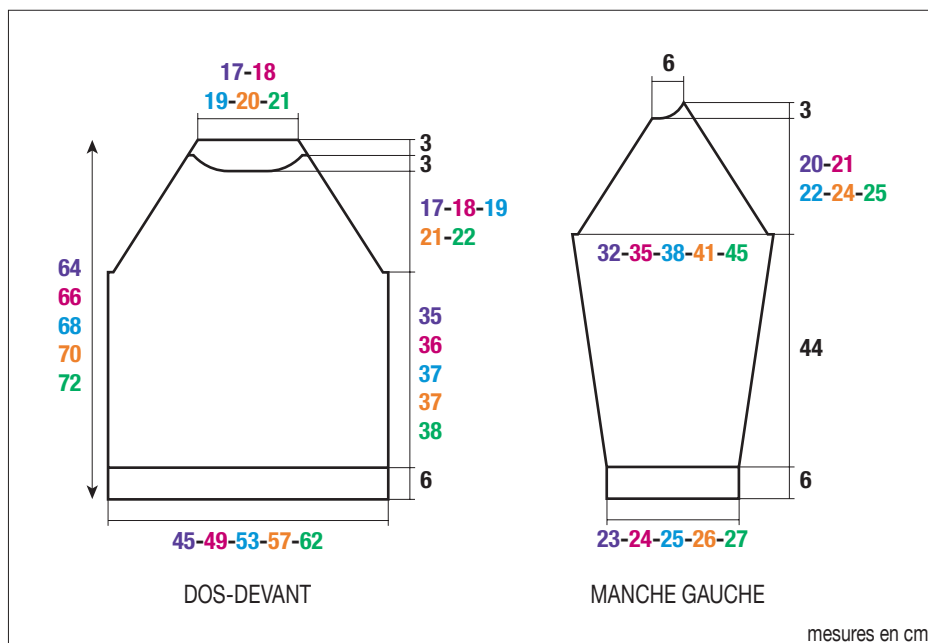

mesures en cm

DEVANT :

Commencer comme au dos.

Raglan :

A **41-42-43-43-44** cm (**130-134-136-136-140** rgs) de hauteur totale, de chaque côté rabattre **3-3-3-3-6** m., puis diminuer à 2 m. du bord :

S : 4 x 1 m. tous les 4 rgs, 20 x 1 m. tous les 2 rgs,

M : 2 x 1 m. tous les 4 rgs, 25 x 1 m. tous les 2 rgs,

L : 30 x 1 m. tous les 2 rgs,

XL : 34 x 1 m. tous les 2 rgs,

XXL : 35 x 1 m. tous les 2 rgs,

mais, entre-temps, à **3,5-3,5-4,5-5-5** cm (**12-12-14-16-16** rgs) de hauteur de raglan, tricoter :

- 4 rgs point mousse,

- **18-18-20-22-22** rgs point fantaisie,

- 4 rgs point mousse,

puis, terminer jersey endroit.

Encolure :

Entre-temps, à **58-60-62-64-66** cm (**178-184-190-196-202** rgs) de hauteur totale, rabattre les **16-18-20-22-24** m. centrales, puis continuer chaque côté séparément en rabattant côté encolure tous les 2 rgs 1 x 4 m., 2 x 3 m., 1 x 2 m. et les 4 m. restantes.

MANCHE GAUCHE :

Monter **50-54-54-58-58** m. aig. n° 3. Tricoter **6** cm (**24** rgs) côtes 2/2 en répartissant 2 augmentations au dernier rg **pour tailles S - L et XXL** (= **52-54-56-58-60** m.).

Continuer jersey endroit aig. n° 3,5 en augmentant de chaque côté à 2 m. du bord :

S : 10 x 1 m. tous les 12 rgs,

M : 12 x 1 m. tous les 10 rgs,

L : 6 x 1 m. tous les 10 rgs, 8 x 1 m. tous les 8 rgs,

XL : 12 x 1 m. tous les 8 rgs, 5 x 1 m. tous les 6 rgs,

XXL : 3 x 1 m. tous les 8 rgs, 17 x 1 m. tous les 6 rgs,

mais, entre-temps, à **37,5-37,5-36,5-36-36** cm (**118-118-116-114-114** rgs) de hauteur totale (**voir diagramme**), tricoter :

- 4 rgs point mousse,

- **7-7-8-8,5-8,5** cm (**22-22-24-26-26** rgs) jersey endroit,

- 4 rgs point mousse,

puis, continuer jersey endroit.

Après la dernière augmentation, continuer sur les **72-78-84-92-100** m. obtenues.

Raglan :

A **50** cm (**158** rgs) de hauteur totale, de chaque côté rabattre **3-3-3-3-6** m., puis diminuer à **droite** comme au dos, **en même temps à gauche** comme au devant, puis rabattre à gauche tous les 2 rgs 1 x 4 m., 1 x 3 m., 1 x 2 m., 1 x 1 m. et les 4 m. restantes, **mais, entre-temps**, à **3,5-3,5-4,5-5-5** cm (**12-12-14-16-16** rgs) de hauteur de raglan, tricoter :

- 4 rgs point mousse,

- **18-18-20-22-22** rgs point fantaisie,

- 4 rgs point mousse,

puis, terminer jersey endroit.

MANCHE DROITE :

Tricoter comme la manche gauche, **mais** en tricotant le raglan en sens inverse.

COL :





Monter **106-110-114-118-122** m. aig. n° 3. Tricoter **10** rgs côtes 2/2 et laisser les m. en attente.

FINITIONS :

Assembler les raglans.

Poser au point de mailles le col au bord de l'encolure. Assembler les petits côtés.

Faire les coutures des manches et des côtés du pull.

-  = côtes 2/2
-  = jersey endroit
-  = point mousse
-  = point fantaisie
-  = début raglan

DIAGRAMME

DOS

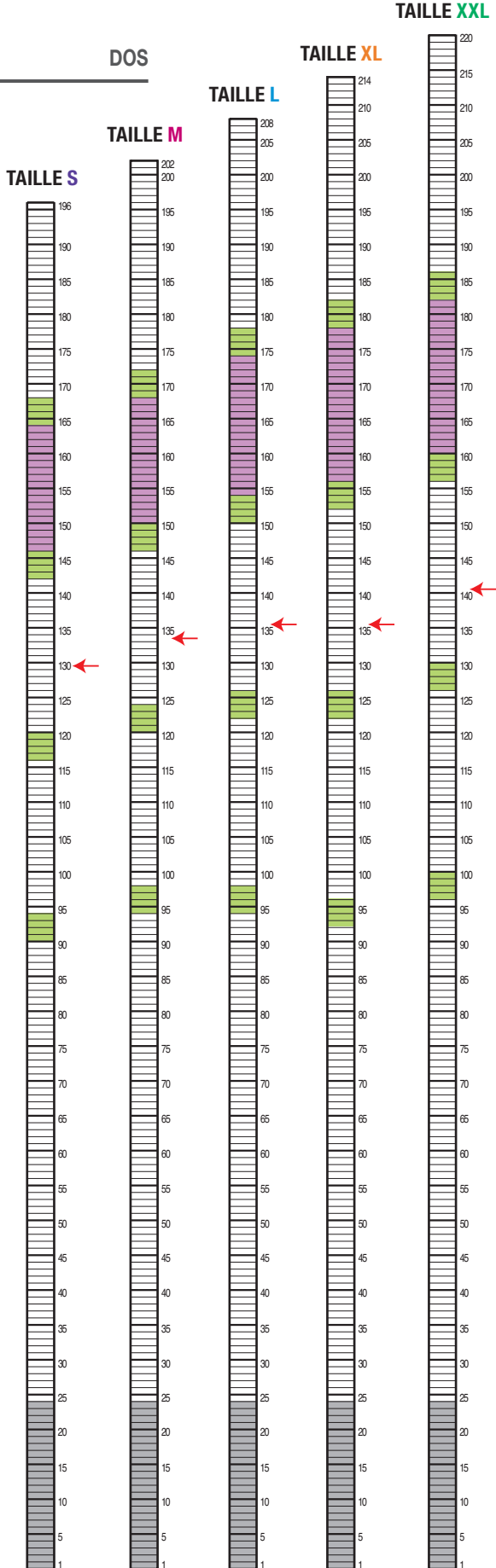

MANCHE

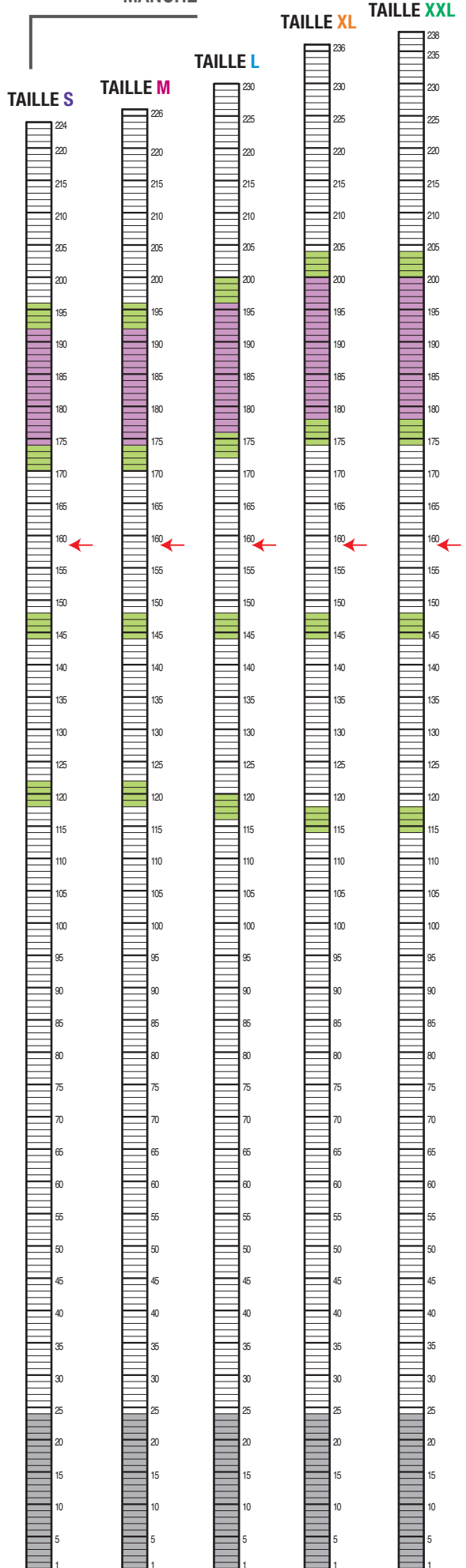



M2342 - ROUND NECK SWEATER

Intermediate

Sizes	S	M	L	XL	XXL
Quality ECOTON	No. of balls				
Jute 289.201	9	10	11	12	12
3.0 & 3.5mm needles					

● Abbreviations

Pattern stitch: p3, then cast off the 1st of these 3 sts over the other 2.

● Stitches used

2/2 RIB, using 3.0 mm needles.

STOCKING STITCH (ST-ST), using 3.5 mm needles.

GARTER STITCH (G-ST), using 3.5 mm needles.

PATTERN STITCH, using 3.5 mm needles. Over 2 sts.

Row 1 (RS): k1, * yo, k2 *, rep from * to *, ending with yo, k1.

Row 2: Work in **pattern stitch**.

Rep these 2 rows.

When decreasing, the pattern stitch will be irregular.

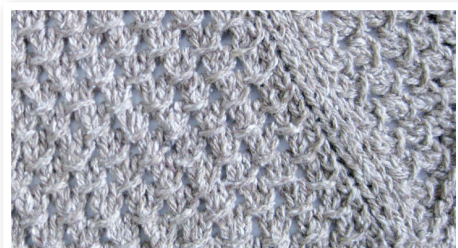

● Tension/Gauge

To achieve a good result it is essential to make a tension square (see Check Your Tension instruction at beginning of book).

22 sts & 30 rows over St st using 3.5 mm needles = 10 cm (4 in) square.

● To make

BACK:

Using 3.0 mm needles CO **102-110-118-126-138** sts.

Row 1 (RS): * k2, p2, rep from * to last 2 sts, k2.

Row 2: * p2, k2, rep from * to last 2 sts, p2.

These 2 rows form 2/2 rib. Cont in rib as set until work measures **6 cm (2½ in) [24 rows]**, increasing 2 sts on the final rib row **for size XL only. (102-110-118-128-138 sts)**.

Change to 3.5 mm needles and cont as folls:

- **22.5-23.5-23.5-23-24 cm (9-9¼-9¼-9-9½ in) [66-70-70-68-72 rows]** in St st.

- **4 rows** in G-st.

- **7-7-8-8.5-8.5 cm (2¾-2¾-3¼-3½-3½ in) [22-22-24-26-26 rows]** in St st.

- **4 rows** in G-st.

Then cont in St st until work measures **41-42-43-43-44 cm (16¼-16½-17-17-17¼ in) [130-134-136-136-140 rows]** total (**see diagram**).

Raglan:

Cast off **3-3-3-3-6** sts at beg of next two rows. (**96-104-112-122-126** sts)

Work **2-2-0-0-0** rows straight.

Next row (RS dec): k2, k2tog, work to last 4 sts, skpo, k2.

Rep the dec row on every foll **4th-4th-2nd-2nd-2nd** row **3-1-33-37-38** more times, then on every foll alt row **24-29-0-0-0** times.

AT THE SAME TIME, when work measures **3.5-3.5-4.5-5-5 cm (1½-1½-1¾-2-2 in) [12-12-14-16-**

16 rows] from the start of the raglan shaping, patt as folls:

- **4 rows** G-st.

- **18-18-20-22-22** rows pattern st.

- **4 rows** G-st.

Work the remainder in St st.

Work the WS of pattern stitch as folls: p3, work in pattern stitch until there are 3 sts rem on the LH needle, p3.

After the final raglan dec, work **1** row on the rem **40-42-44-46-48** sts and cast off all the sts for the neck.

FRONT

Work the same as for Back until work measures **41-42-43-43-44 cm (16¼-16½-17-17-17¼ in) [130-134-136-136-140 rows]** total (**see diagram**).

Raglan:

Cast off **3-3-3-3-6** sts at beg of next two rows. (**96-104-112-122-126** sts)

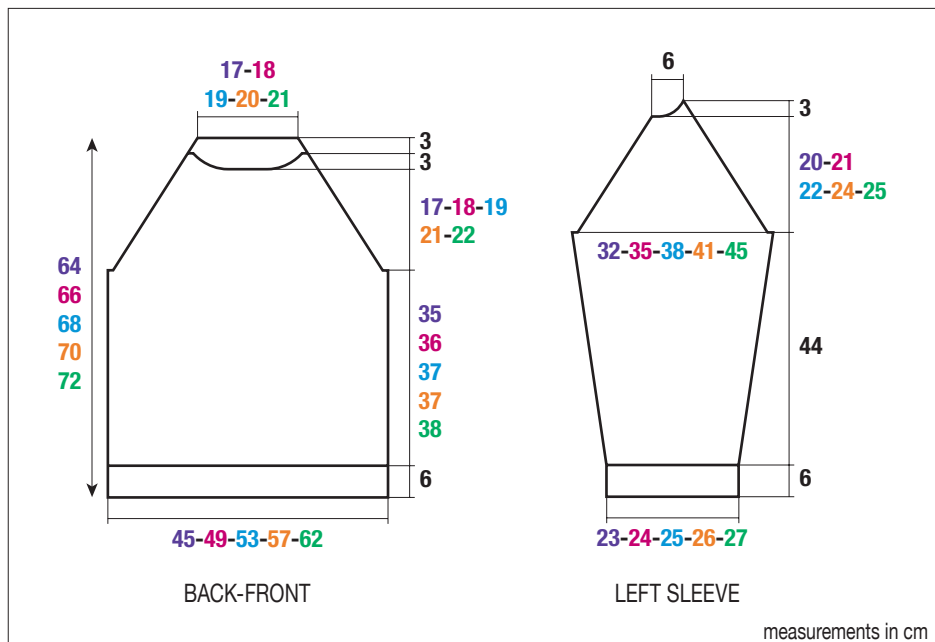

Work **2-2-2-0-0** rows straight.

Next row (RS dec): k2, k2tog, work to last 4 sts, skpo, k2.

Rep the dec row on every foll **4th-4th-2nd-2nd-2nd** row **3-1-29-33-34** more times, then on every foll alt row **20-25-0-0-0** times.

AT THE SIME TIME, when work measures **3.5-3.5-4.5-5-5** cm (**1½-1½-1¾-2-2** in) [**12-12-14-16-16** rows] from the start of the raglan shaping, patt as folls:

– 4 rows G-st.

– **18-18-20-22-22** rows pattern st.

– 4 rows G-st.

Work the remainder in St st.

Neck:

AT THE SAME TIME, when work measures **58-60-62-64-66** cm (**23-23 ½-24 ½-25 ¼-26** in) [**178-184-190-196-202** rows] total, cast off the central **16-18-20-22-24** sts, then cont to work each side of neck separately, keeping raglan shaping correct and decreasing at neck edge as folls:

4 sts once, 3 sts twice, 2 sts once. Cast off the rem 4 sts.

With WS of work facing rejoin yarn to rem sts and work other side of neck in the same way, reversing neck and raglan shapings.

LEFT SLEEVE:

Using 3.0 mm needles CO **50-54-54-58-58** sts.

Work **6** cm (**2½** in) [**24** rows] in 2/2 rib, increasing 2 sts on the final rib row **for sizes S-L & XXL. (52-54-56-58-60** sts).

Change to 3.5 mm needles and starting with a knit row cont in St st as folls:

Work **12-10-10-8-8** rows.

Next row (inc): k2, inc 1, k to last 2 sts, inc 1, k2.

Rep inc row on every foll **12th-10th-10th-8th-8th** row 9-11-5-11-2 **times, then on every foll 0-0-8th-6th-6th row 0-0-8-5-17** times.

AT THE SIME TIME, when work measures **37.5-37.5-36.5-36-36** cm (**14¾-14¾-14½-14¼-14¼** in) [**118-118-116-114-114** rows] total (**see diagram**), work as folls:

– 4 rows G-st.

– **7-7-8-8.5-8.5** cm (**2¾-2¾-3¼-3½-3½** in) (**22-22-24-26-26** in) St st.

– 4 rows G-st.

Cont in St st.

After the final increase cont on the **72-78-84-92-100** sts obtained until work measures **50** cm (**19¾** in) [**158** rows] total.

Raglan:

Cast off **3-3-3-3-6** sts at beg of next two rows.

Work **2-2-0-0-0** rows straight.

Next row (RS dec): k2, k2tog, work to last 4 sts, skpo, k2.

Rep the dec row on every foll **4th-4th-2nd-2nd-2nd** row **3-1-29-33-34** more times, then on every foll alt row **20-25-0-0-0** times.

Cont to dec at the beg of every foll RS row for raglan and at the beg of every foll WS row cast off for neck as folls: 4 sts once, 3 sts once, 2 sts once, 1 st once. Cast off rem 4 sts.

AT THE SIME TIME, when work measures **3.5-3.5-4.5-5-5** cm (**1½-1½-1¾-2-2** in) [**12-12-14-16-16** rows] from the start of the raglan shaping, patt as folls:

– 4 rows G-st.

– **18-18-20-22-22** rows pattern st.

– 4 rows G-st.

Work the remainder in St st.

RIGHT SLEEVE:

Work as for Left Sleeve reversing the raglan and neck shaping.

NECKBAND:

Using 3.0 mm needles CO **106-110-114-118-122** sts.

Work **10** rows in 2/2 rib, leave the sts on a spare needle.





TO MAKE UP:

Join the raglan seams.

Graft the neckband around the neck (see Grafting a Border instructions). Join the small neckband seam.

Stitch the side and sleeve seams.

Secure & weave in all ends.

-  = 2/2 rib
-  = K on RS, P on WS
-  = Garter St
-  = pattern stitch
-  = start of raglan

DIAGRAM

SLEEVE

BACK

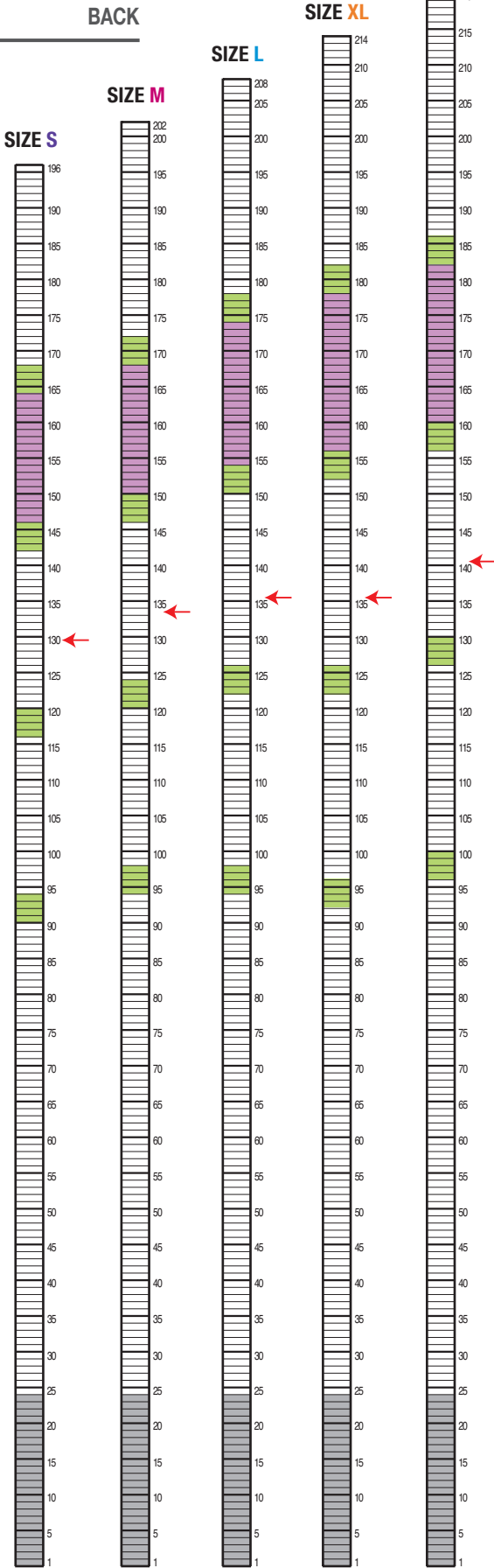

SIZE S

SIZE M

SIZE L

SIZE XL

SIZE XXL

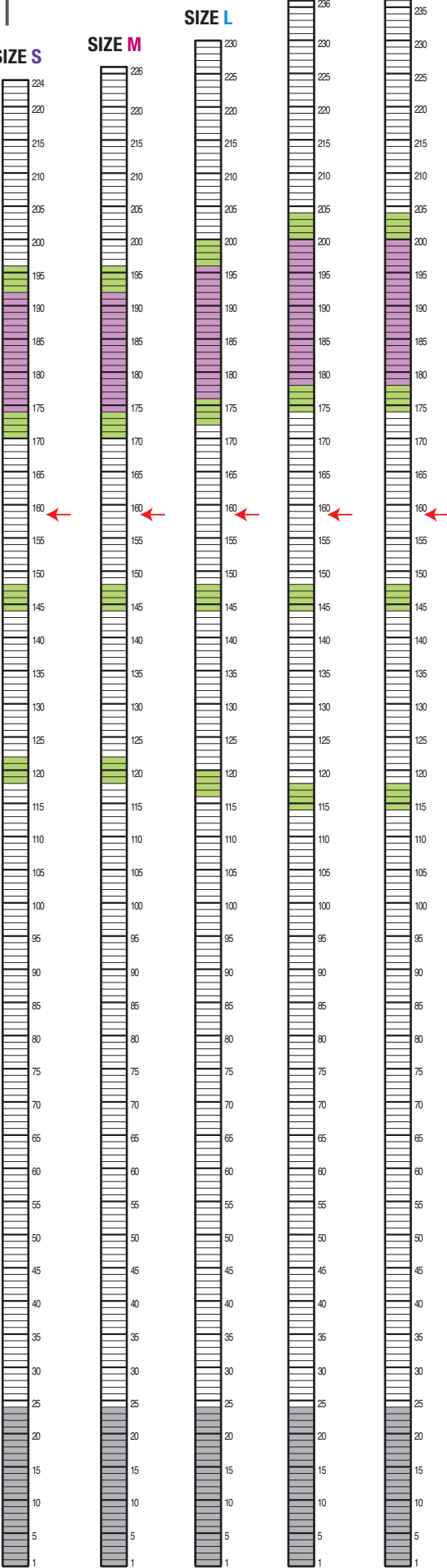



M2342

TRUI MET RONDE HALS

Gevorderde

Maten	S	M	L	XL	XXL
Kwaliteit ECOTON	Aantal bollen				
Jute 289.201	9	10	11	12	12
breinld. nr. 3 et 3,5					

● Toelichting

st. fantasie : 3 st. averecht breien, dan de 1e van deze 3 st. over de andere 2 st. afkanten.

● Gebruikte steken

BOORDSTEEK 2/2, nld. nr. 3.

RECHTE TRICOTSTEEK, nld. nr. 3,5.

RIBBELSTEEK, nld. nr. 3,5.

FANTASIESTEЕК, nld. nr. 3,5. Over een even aantal st.
1e nld. (goede kant van het werk) : 1 st. recht, *1 omslag, 2 st. recht*, van * tot * herhalen, eindigen met 1 omslag, 1 st. recht.

2e nld.: de nld. in **st. fantasie** breien.

Deze 2 nld. herhalen.

Bij de minderingen verspringt de fantasiesteek vanzelf.



● Proeflapje

Voor het slagen van uw model is het belangrijk om het proeflapje te breien (zie "Het onmisbare proeflapje" in de eerste bladzijden van de beschrijvingen).

Een vierkant van 10 cm in rechte tricotsteek = 22 st. en 30 nld.

● Uitvoering

RUGPAND :

102-110-118-126-138 st. met nld. nr. 3 opzetten, **6 cm (24 nld.)** boordsteek 2/2 breien en over de laatste nld. 2 meerderingen verdelen **enkel voor maat XL** (= **102-110-118-128-138** st.).

Met nld. nr. 3,5 als volgt verder breien :

- **22,5-23,5-23,5-23-24** cm (**66-70-70-68-72** nld.) rechte tricotsteek,

- **4** nld. ribbelsteek,
 - **7-7-8-8,5-8,5** cm (**22-22-24-26-26** nld.) rechte tricotsteek,
 - **4** nld. ribbelsteek,
 dan verder breien in rechte tricotsteek.

Raglan :

Op **41-42-43-43-44** cm (**130-134-136-136-140** nld.) totale hoogte (zie diagram) aan beide kanten **3-3-3-3-6** st. afkanten, dan op 2 st. uit de kant minderen voor :

S : 4 x 1 st. elke 4e nld. en 24 x 1 st. elke 2e nld.,

M : 2 x 1 st. elke 4e nld. en 29 x 1 st. elke 2e nld.,

L : 34 x 1 st. elke 2e nld.,

XL : 38 x 1 st. elke 2e nld.,

XXL : 39 x 1 st. elke 2e nld.,

maar ondertussen, op **3,5-3,5-4,5-5-5** cm (**12-12-14-16-16** nld.) hoogte van de raglan breien :

- **4** nld. ribbelsteek,

- **18-18-20-22-22** nld. fantasiesteek,

- **4** nld. ribbelsteek,

dan eindigen in rechte tricotsteek.

Voor het minderen van 1 st. op 2 st. uit de kant :

Op de goede kant van het werk : 2 st. recht, 2 st. samen recht breien, de nld. verder breien en als er nog 4 st. op de linkernld. over zijn 1 overhaling en 2 st. recht breien.

Op de achterkant van het werk :

Rechte tricotsteek : averecht breien.

Ribbelsteek : recht breien.

Fantasiesteek : 3 st. averecht breien, verder breien in st. fantasie en en als er nog 3 st. op de linkernld. over zijn 3 st. averecht breien.

Na de laatste raglanmindering 1 nld. breien over de overige **40-42-44-46-48** st. en dan alle st. afkanten voor de hals.

VOORPAND :

Beginnen als voor het rugpand.

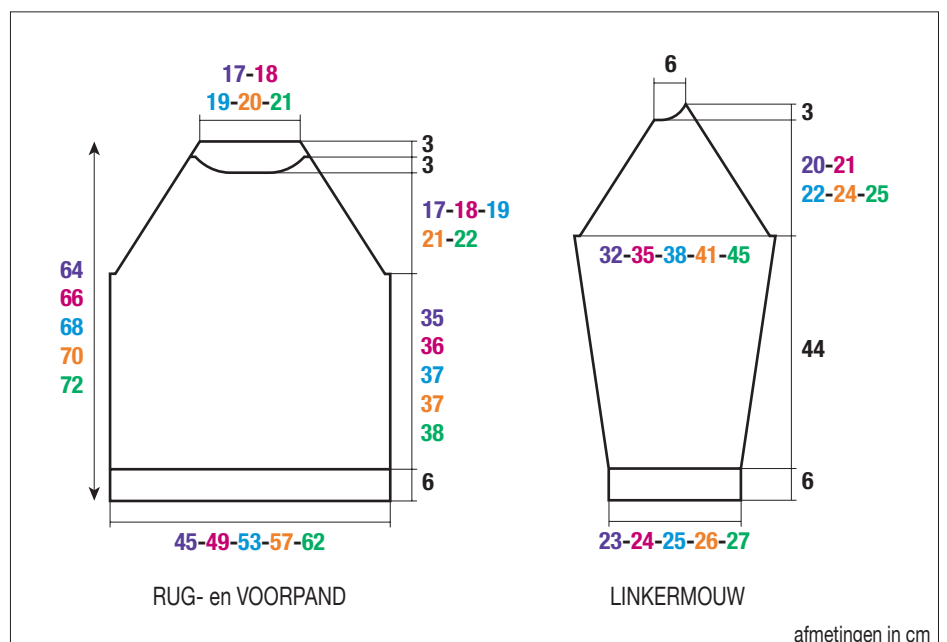

Raglan :

Op **41-42-43-43-44** cm (**130-134-136-136-140** nld.) totale hoogte aan beide kanten **3-3-3-3-6** st. afkanten, dan op 2 st. uit de kant minderen voor :

S : 4 x 1 st. elke 4e nld. en 20 x 1 st. elke 2e nld.,
M : 2 x 1 st. elke 4e nld. en 25 x 1 st. elke 2e nld.,
L : 30 x 1 st. elke 2e nld.,
XL : 34 x 1 st. elke 2e nld.,
XXL : 35 x 1 st. elke 2e nld.,

maar ondertussen op **3,5-3,5-4,5-5-5** cm (**12-12-14-16-16** nld.) hoogte van de raglan breien :
- 4 nld. ribbelsteek,
- **18-18-20-22-22** nld. fantasiesteek,
- 4 nld. ribbelsteek,
dan eindigen in rechte tricotsteek.

Hals :

Ondertussen op **58-60-62-64-66** cm (**178-184-190-196-202** nld.) totale hoogte de middelste **16-18-20-22-24** st. afkanten, elke kant apart verder breien en hierbij aan de halskant elke 2e nld. 1 x 4 st., 2 x 3 st., 1 x 2 st. en de overige 4 st. afkanten.

LINKERMOUW :

50-54-54-58-58 st. met nld. nr. 3 opzetten, **6** cm (**24** nld.) boordsteek 2/2 breien en over de laatste nld. 2 meerderingen verdelen **voor de maten S – L en XXL** (= **52-54-56-58-60** st.).

Verder breien in rechte tricotsteek met nld. nr. 3,5 en hierbij aan beide kanten op 2 st. uit de kant meerderen voor :

S : 10 x 1 st. elke 12e nld.,
M : 12 x 1 st. elke 10e nld.,
L : 6 x 1 st. elke 10e nld. en 8 x 1 st. elke 8e nld.,
XL : 12 x 1 st. elke 8e nld. en 5 x 1 st. elke 6e nld.,
XXL : 3 x 1 st. elke 8e nld. en 17 x 1 st. elke 6e nld.,

maar ondertussen op **37,5-37,5-36,5-36-36** cm (**118-118-116-114-114** nld.) totale hoogte (**zie diagram**) breien :

- 4 nld. ribbelsteek,
- **7-7-8-8,5-8,5** cm (**22-22-24-26-26** nld.) rechte tricotsteek,
- 4 nld. ribbelsteek,
dan verder breien in rechte tricotsteek.

Na de laatste meerdering verder breien over de verkregen **72-78-84-92-100** st.

Raglan :

Op **50** cm (**158** nld.) totale hoogte aan beide kanten **3-3-3-3-6** st. afkanten, dan **rechts** minderen als voor het rugpand, **tegelijk links** als voor het voorpand, dan links elke 2e nld. 1 x 4 st., 1 x 3 st., 1 x 2 st., 1 x 1 st. en de overige 4 st. afkanten, **maar ondertussen** op **3,5-3,5-4,5-5-5** cm (**12-12-14-16-16** nld.) hoogte van de raglan breien :
- 4 nld. ribbelsteek,
- **18-18-20-22-22** nld. fantasiesteek,
- 4 nld. ribbelsteek,
dan eindigen in rechte tricotsteek.

RECHTERMOUW :

Breien als de linkermouw, **maar** de raglan in spiegelbeeld breien.

HALSBIES :

106-110-114-118-122 st. met nld. nr. 3 opzetten, **10** nld. boordsteek 2/2 breien en dan de st. laten wachten.

AFWERKING :

De raglannaden sluiten.

De bies met de stiksteek langs de hals naaien en dan de zijkantjes aan elkaar naaien.

De mouw- en zijnaden van de trui sluiten.